



hibitaro

Schiebetür Linie **STUDIO**



Montageanleitungen

Bodensysteme

| | |
|--|----------|
| Schiebetüranlage Deckenmontage (M100) | Seite 3 |
| Schiebetüranlage Wandmontage (M104) | Seite 5 |
| Montage eingelassene BS, 1-lfg BS/1-lfg DS (M604) | Seite 8 |
| Montage eingelassene BS, 1-lfg BS/1-lfg DS+Aufnahmeprofil (M605) | Seite 11 |
| Montage eingelassene BS, 1-lfg BS/1-lfg DS+Aufnahmeprofil + Adapterprofil (M606) | Seite 14 |
| Montage eingelassene BS, 2x 1-lfg BS/2-lfg DS (M607) | Seite 17 |
| Montage eingelassene BS, 2x 1-lfg BS/2-lfg DS+Aufnahmeprofil (M608) | Seite 20 |
| Montage eingelassene BS, 2x 1-lfg BS/2-lfg DS+Aufnahmeprofil + Adapterprofil (M609) | Seite 23 |
| Montage eingelassene BS, 3x 1-lfg BS/3-lfg DS (M610) | Seite 26 |
| Montage eingelassene BS, 3x 1-lfg BS/3-lfg DS+Aufnahmeprofil (M611) | Seite 29 |
| Montage eingelassene BS, 3x 1-lfg BS/2-lfg DS+Aufnahmeprofil + Adapterprofil (M612) | Seite 32 |
| Montage als Schrägtür (M105) | Seite 35 |
| Montage Softclose 40 kg (M302) | Seite 37 |
| Montage Softclose 60 kg (M301) | Seite 38 |
| Montage Wandanschlussprofil (M310) | Seite 39 |
| Montage Lamellen-Schiebetür (M106) | Seite 42 |
| Montage Softclose 40 kg für Lamellen-Schiebetür (M312) | Seite 44 |

Hängesysteme

| | |
|---|----------|
| Schiebetüranlage Montage vor der Wand, ohne Distanzprofil (M101) | Seite 45 |
| Schiebetüranlage Montage vor der Wand, mit Distanzprofil (M102) | Seite 49 |
| Schiebetüranlage Deckenmontage (M103) | Seite 53 |
| Montage Softclose Deckenmontage (M304) | Seite 56 |
| Montage Softclose Wandmontage (M305) | Seite 58 |



Montageanleitung Schiebetür mit Rahmen

M100

Schiebetüranlage Montage unter der Decke, Bodensystem

LIEFERUMFANG

Online Montagevideo



Profitieren Sie auch von unserem Montagevideo!



Vormontierte Schiebetür auf Maß

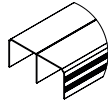

Obere Führungsschiene (beidseitig als Vorderseite verwendbar)

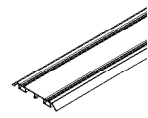

Bodenschiene (inkl. doppelseitigem Klebeband)



Positionsfinder (2 Stck. pro Tür)



Dübel, Schrauben für obere Laufschiene



Abdeckkappen für Bohrlöcher

VARIANTEN

Variante 1

1-läufige Boden-/Führungsschiene

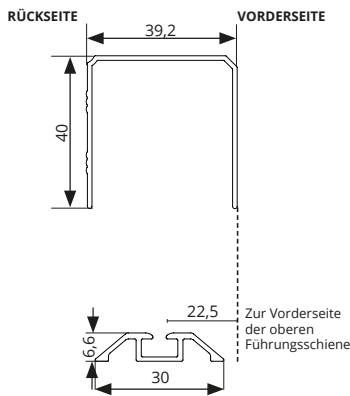

Sofern Sie die Bodenschiene vor Fertigstellung der Türflügel montieren wollen, können Sie sich an diesem Maß orientieren. **Wir empfehlen aber, die Schiene auszuloten wie in Schritt 2 beschrieben.**

Variante 2

2-läufige Boden-/Führungsschiene

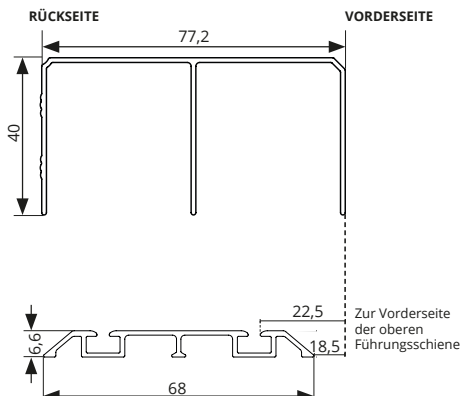

Sofern Sie die Bodenschiene vor Fertigstellung der Türflügel montieren wollen, können Sie sich an diesem Maß orientieren. **Wir empfehlen aber, die Schiene auszuloten wie in Schritt 2 beschrieben.**

Variante 3

3-läufige Boden-/Führungsschiene

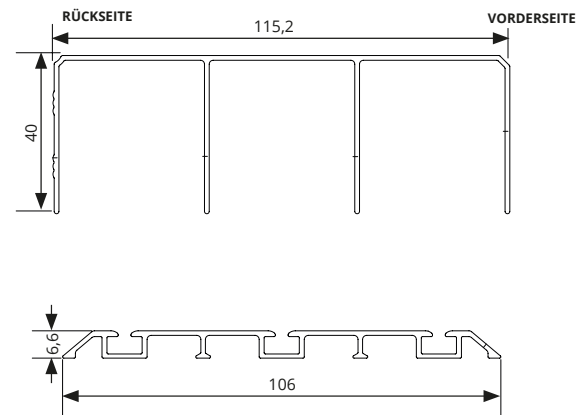

Sofern Sie die Bodenschiene vor Fertigstellung der Türflügel montieren wollen, können Sie sich an diesem Maß orientieren. **Wir empfehlen aber, die Schiene auszuloten wie in Schritt 2 beschrieben.**

MONTAGE

- Schrauben Sie zunächst die vorgebohrte obere Führungsschiene unter die Decke. Bei einer Montage vor Möbeln empfehlen wir einen Abstand von 2 cm, gemessen von der hinteren Kante der Schiene bis zu den Möbeln.

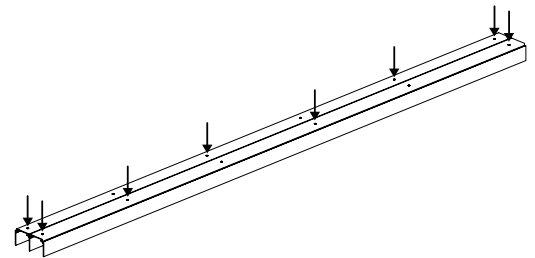

- Legen Sie nun die Bodenschiene auf (**bitte noch nicht kleben**). Setzen Sie die Tür in die Führungs- und Bodenschiene ein. Heben Sie dazu die unteren Rollen leicht an.

Durch das Verstellen der Schrauben kann noch ein Höhenausgleich von ca. 1 cm erzielt werden.

Jetzt kann ausgelotet und an der entsprechender Stelle markiert werden. Anschließend muss die Tür wieder ausgehängt werden.

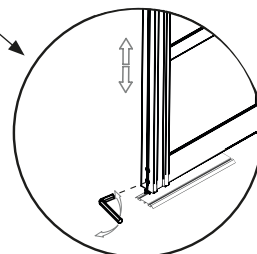
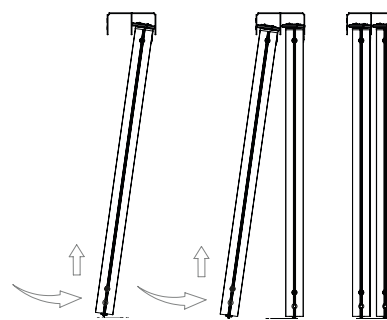

- 3 Legen Sie nun die Bodenschiene auf. (Bitte noch nicht kleben). Setzen Sie die Tür in die Decken- und Bodenschiene ein. Jetzt kann ausgelotet und an entsprechender Stelle markiert werden. Anschließend muss die Tür zunächst wieder ausgehängt werden.

Achtung:

Die Positionsfinder können nur seitlich eingeschoben werden und sind (bei der Wand zu Wand Montage) nach dem Kleben der Bodenschiene nicht mehr zu entfernen.



Falls gewünscht, schieben Sie die Positionsfinder an die entsprechende Stelle der Bodenschiene (hiermit legen Sie die Endposition der Tür fest). Diese können später noch justiert und per Imbus fixiert werden. Jetzt kann die Bodenschiene an der zuvor markierten Stelle geklebt werden.

(Doppelseitiges Klebeband auf Bodenschiene vorhanden).

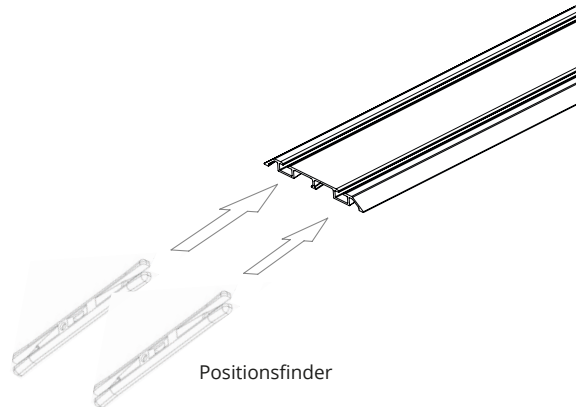

BEI DER VERWENDUNG EINES SOFTCLOSES:
An der Position, an der der Softclose montiert wird, ist die Verwendung der Positionsstopper nicht empfehlenswert!

- 4 Nun hängen Sie die Tür wieder in die Führungs-/Bodenschiene ein. Heben Sie hierbei erneut die unteren Rollen leicht an.

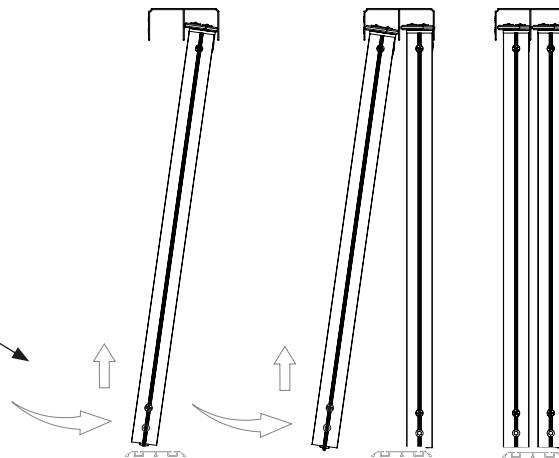



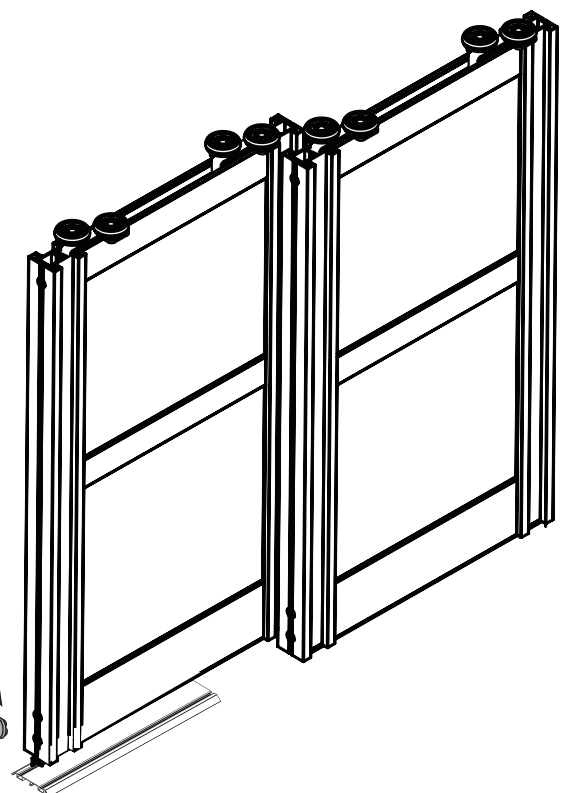



- 5 Wenn gewünscht können Sie nun noch die mitgelieferten Abdeckkappen auf die seitlichen Bohrlöcher der Tür kleben.

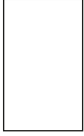
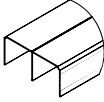
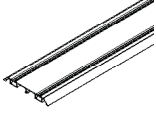

Montageanleitung Schiebetür mit Rahmen

M104

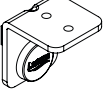
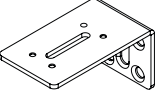
Schiebetüranlage Montage vor der Wand, Bodensystem

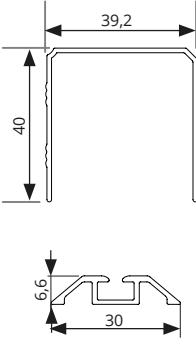
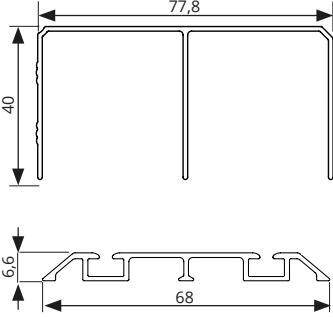
| | | | | | | |
|---------------------|--|---|---|---|---|---|
| LIEFERUMFANG |  |  |  |  |  |  |
| | Winkelset |  |  |  |  | |
| VARIANTEN | Variante 1 1-läufige Boden-/Führungsschiene | | | Variante 2 2-läufige Boden-/Führungsschiene | | |
| |  | | |  | | |

MONTAGE

- 1 Zeichnen Sie die Bohrlöcher für die Winkel an der Laufschiene an.

Achtung:

Wenn mehr als ein Winkel verwendet wird, verteilen Sie diese entlang der Schienenlänge. Zwei Winkel sollten hierbei jeweils an den Schienenenden montiert werden.

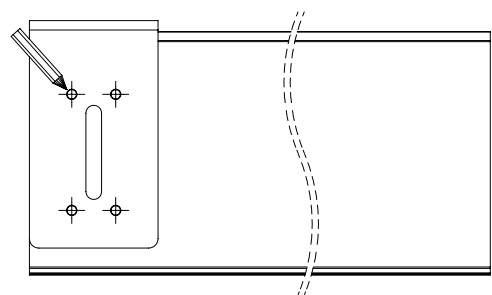

- 2 Bohren Sie nun die Bohrlöcher gemäß Zeichnung.

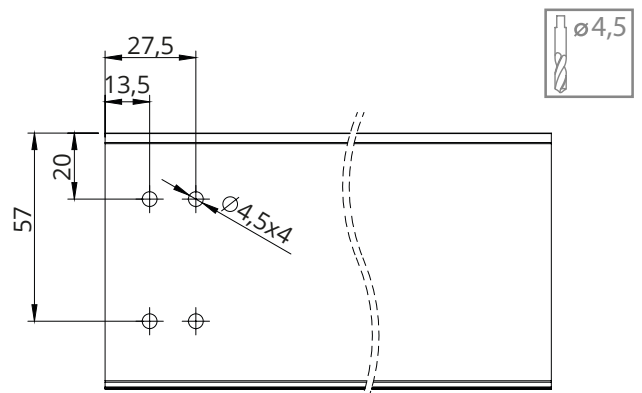

- 3 Befestigen Sie jetzt den Winkel (bzw. die Winkel) an der Wand.

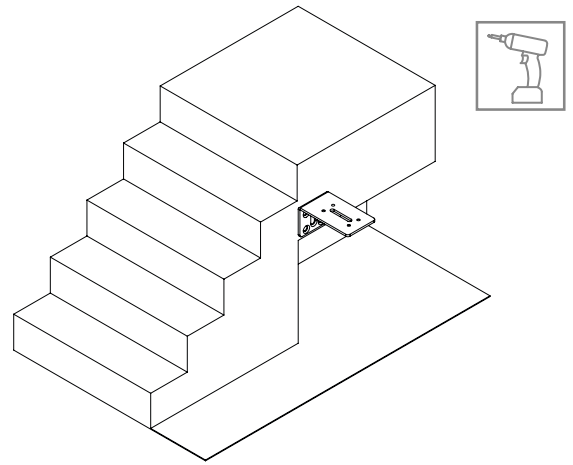

- 4 Schrauben Sie nun die Laufschiene gemäß Abbildung an den Winkel. Anschließend werden die Stopper in der Laufschiene montiert.

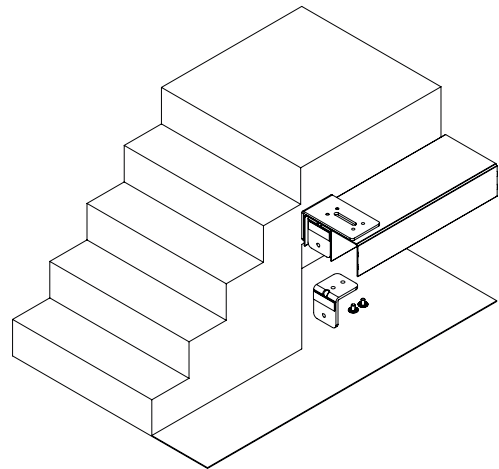

- 5 Jetzt kann die Abdeckblende mit dem doppelten Klebeband jeweils links und rechts angebracht werden.

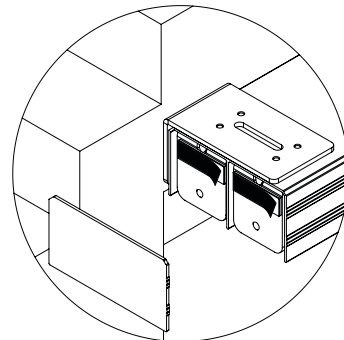

- 6 Legen Sie nun die Bodenschiene auf (**bitte noch nicht kleben**). Setzen Sie die Tür in die Führungs- und Bodenschiene ein. Heben Sie dazu die unteren Rollen leicht an.

Durch das Verstellen der Schrauben kann noch ein Höhenausgleich von ca. 1 cm erzielt werden.

Jetzt kann ausgelotet und an der entsprechender Stelle markiert werden. Anschließend muss die Tür wieder ausgehängt werden.

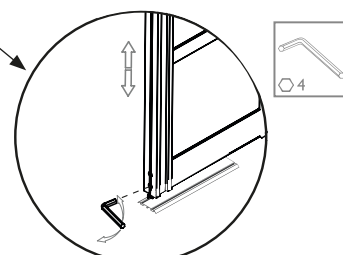
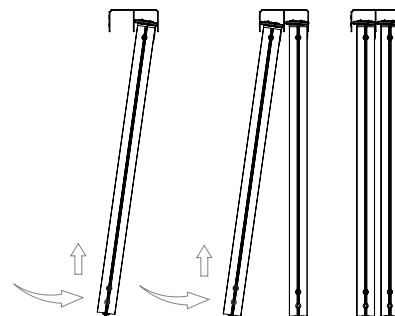

- 7 Legen Sie nun die Bodenschiene auf. (Bitte noch nicht kleben). Setzen Sie die Tür in die Decken- und Bodenschiene ein. Jetzt kann ausgelotet und an entsprechender Stelle markiert werden. Anschließend muss die Tür zunächst wieder ausgehängt werden.

Falls gewünscht, schieben Sie die Positionsfinder an die entsprechende Stelle der Bodenschiene (hiermit legen Sie die Endposition der Tür fest). Diese können später noch justiert und per Imbus fixiert werden. Jetzt kann die Bodenschiene an der zuvor markierten Stelle geklebt werden.

(Doppelseitiges Klebeband auf Bodenschiene vorhanden).

Achtung:

Die Positionsfinder können nur seitlich eingeschoben werden und sind (bei der Wand zu Wand Montage) nach dem Kleben der Bodenschiene nicht mehr zu entfernen.

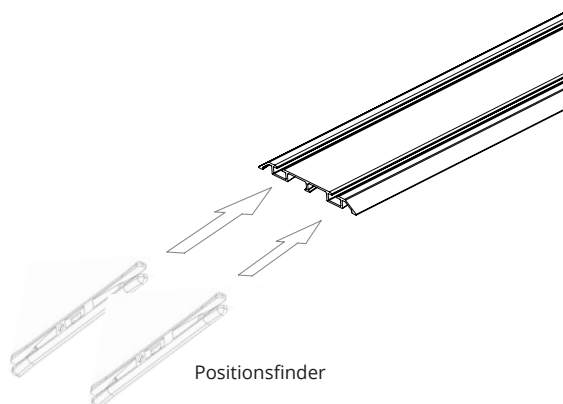

BEI DER VERWENDUNG EINES SOFTCLOSES:

An der Position, an der der Softclose montiert wird, ist die Verwendung der Positionsstopper nicht empfehlenswert!

- 8 Nun hängen Sie die Tür wieder in die Decken/Bodenschiene ein. Heben Sie hierbei erneut die unteren Rollen leicht an.

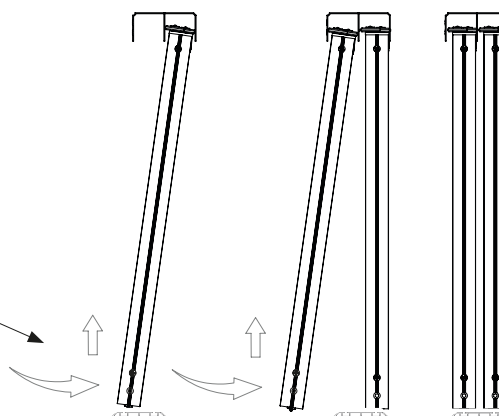



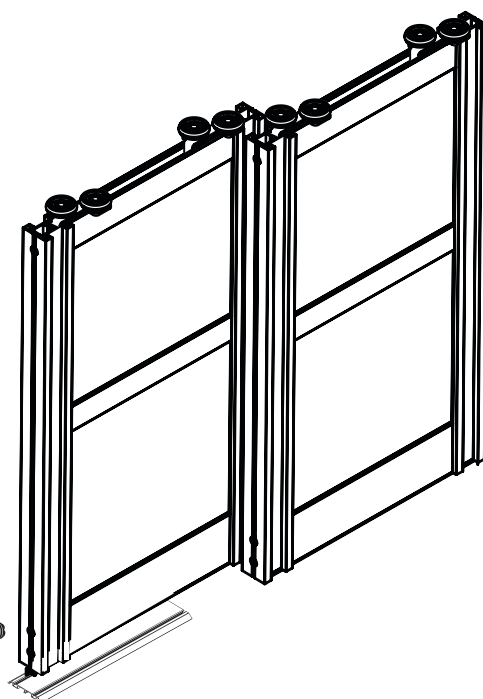



- 9 Wenn gewünscht können Sie nun noch die mitgelieferten Abdeckkappen auf die seitlichen Bohrlöcher der Tür kleben.



Montageanleitung eingelassene Bodenschienen 2022

M604

Variante 1, einläufige Bodenschiene / einläufige Deckenschiene

| LIEFERUMFANG |  |  |  |  |  |  |
|--------------|---|---|---|---|---|---|
| | Obere Führungsschiene (beidseitig als Vorderseite verwendbar) | Bodenschiene | Positionsfinder (2 Stck. pro Tür) inkl. Imbusschlüssel | Dübel, Schrauben für obere Laufschiene | Schiebetür | Abdeckkappen für Bohrlöcher (4 Stck. pro Tür) |

ACHTUNG:

Je nach Rahmenprofiltyp ergeben sich verschiedene Versatzmaße für die Montage der Decken- und Bodenschiene. Bitte entnehmen Sie die Maße für den von Ihnen verwendeten Rahmenprofil in den folgenden Montageschritten.

Rahmenprofil
Tosca



Rahmenprofil
Gala



Rahmenprofil
Luna



Rahmenprofil
Lima

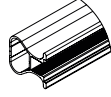

HINWEIS:

Die Bodenschiene kann bei einer Fußbodenstärke ab 8 mm verwendet werden. Weniger starke Böden können Sie einfach bauseits angleichen.

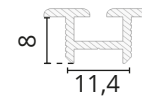

Rahmenprofiltyp Tosca
1-läufige Boden-/Führungsschiene



- Montieren Sie zunächst die obere Führungsschiene unter die Decke. Die Schiene ist vorgebohrt und die Schrauben/Dübel liegen bei. Das Maß der oberen Laufschiene ist zugleich der tiefste Punkt der gesamten Schiebetüranlage.

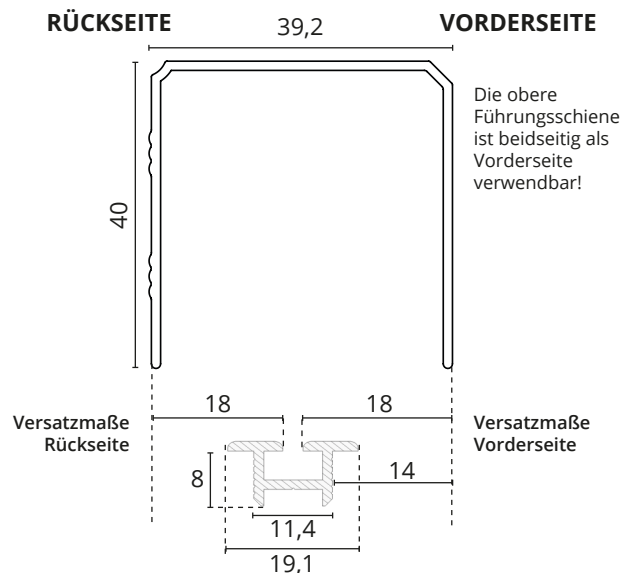

Rahmenprofiltyp Gala
1-läufige Boden-/Führungsschiene



- Montieren Sie zunächst die obere Führungsschiene unter die Decke. Die Schiene ist vorgebohrt und die Schrauben/Dübel liegen bei. Das Maß der oberen Laufschiene ist zugleich der tiefste Punkt der gesamten Schiebetüranlage.

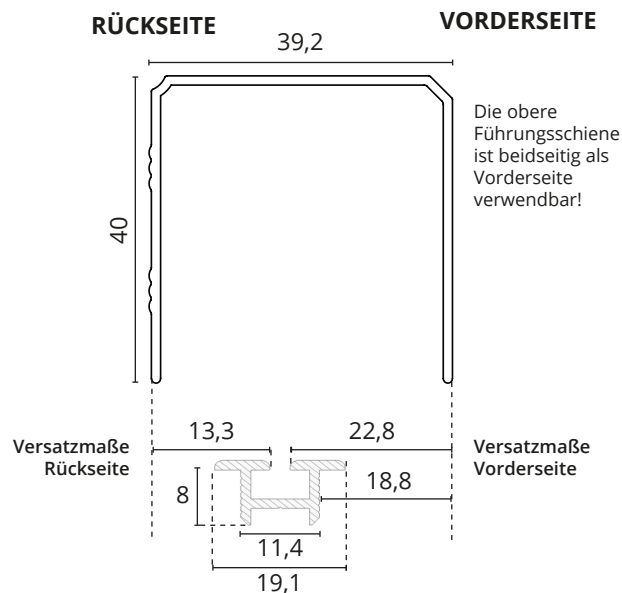

Rahmenprofiltyp Luna
1-läufige Boden-/Führungsschiene



- 1 Montieren Sie zunächst die obere Führungsschiene unter die Decke. Die Schiene ist vorgebohrt und die Schrauben/Dübel liegen bei. Das Maß der oberen Laufschiene ist zugleich der tiefste Punkt der gesamten Schiebetüranlage.

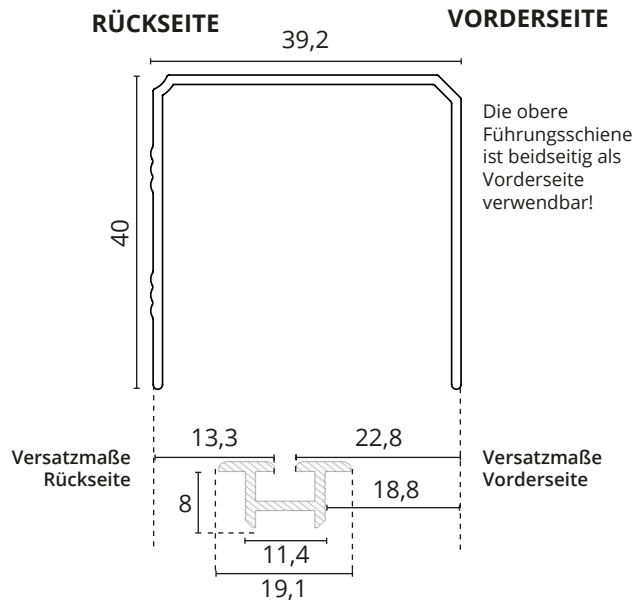

Rahmenprofiltyp Lima
1-läufige Boden-/Führungsschiene

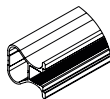

- 1 Montieren Sie zunächst die obere Führungsschiene unter die Decke. Die Schiene ist vorgebohrt und die Schrauben/Dübel liegen bei. Das Maß der oberen Laufschiene ist zugleich der tiefste Punkt der gesamten Schiebetüranlage.

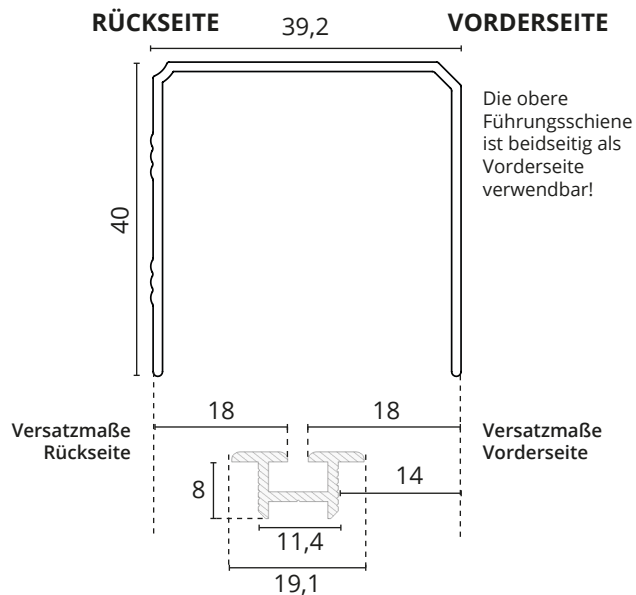

- 2 **Optional** schieben Sie die Positionsfinder an die entsprechende Stelle der Bodenschiene (hiermit legen Sie die Endposition der Tür fest). Diese können später noch justiert und per Imbus fixiert werden. Bitte die Positionsfinder vorsichtig anziehen, um ein Durchdrehen der Schraube zu vermeiden.

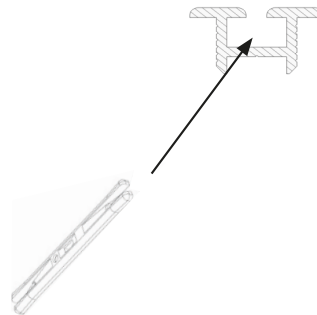

Wichtig!

Die Positionsfinder können nur seitlich eingeschoben werden und sind (bei der Wand zu Wand Montage) nach dem Befestigen der Bodenschiene nicht mehr zu entfernen.

Achtung bei der Verwendung eines Softcloses:

An der Position, an der der Softclose montiert wird, ist die Verwendung der Positionsfinder nicht empfehlenswert!

- 3 Setzen Sie jetzt die Bodenschiene in den Fußboden ein. Beachten Sie hierbei die von uns empfohlenen Versatzmaße zur Deckenschiene (gemäß Punkt 1). Fixieren Sie die Bodenschiene bauseits.

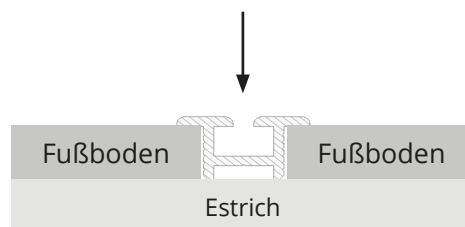

- 4 Nun führen Sie die Tür in die Führungs-/Bodenschiene ein. Heben Sie hierbei die unteren Rollen leicht an.

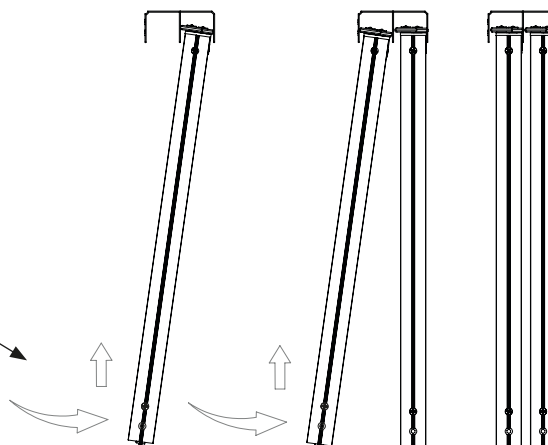



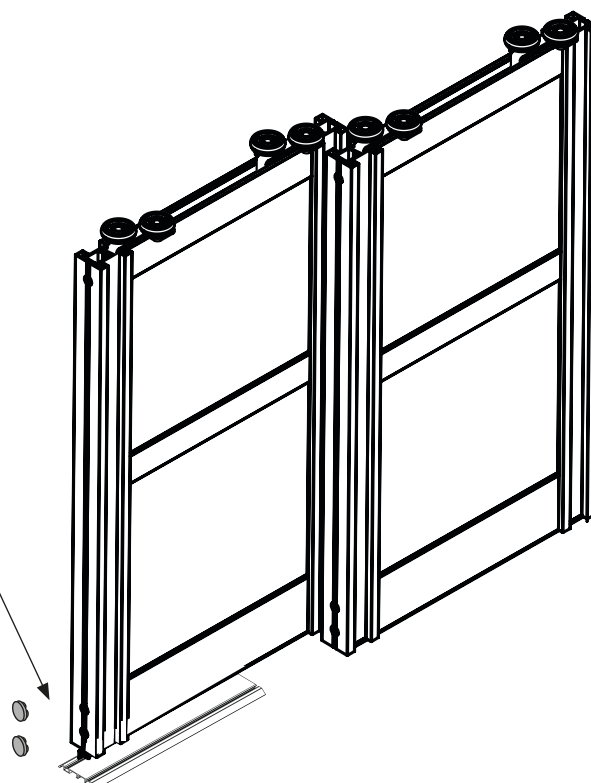



- 5 Optional können Sie nun noch die mitgelieferten Abdeckkappen auf die seitlichen Bohrlöcher der Tür kleben.

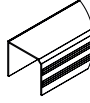

Montageanleitung eingelassene Bodenschiene 2022

M605

Variante 2, einläufige Bodenschiene / einläufige Deckenschiene + Aufnahmeprofil

| LIEFERUMFANG |  |  |  |  |  |  |  |
|--------------|---|---|---|---|---|---|---|
| | Oberer Führungsschiene (beidseitig als Vorderseite verwendbar) | Bodenschiene | Aufnahmeprofil | Positionsfinder (2 Stck. pro Tür) inkl. Imbusschlüssel | Dübel, Schrauben für obere Laufschiene | Schiebetür | Abdeckkappen für Bohrlöcher (4 Stck. pro Tür) |

ACHTUNG:

Je nach Rahmenprofiltyp ergeben sich verschiedene Versatzmaße für die Montage der Decken- und Bodenschiene. Bitte entnehmen Sie die Maße für den von Ihnen verwendeten Rahmenprofil in den folgenden Montageschritten.

Rahmenprofil
Tosca



Rahmenprofil
Gala



Rahmenprofil
Luna



Rahmenprofil
Lima

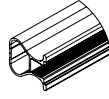

HINWEIS:

Das Aufnahmeprofil dient lediglich zur Ausrichtung der Bodenschiene. Die Bodenschiene muss nicht zwingend in das Aufnahmeprofil greifen.

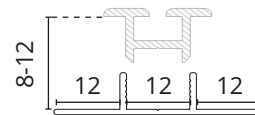

Rahmenprofiltyp Tosca
1-läufige Boden-/Führungsschiene



- Montieren Sie zunächst die obere Führungsschiene unter die Decke. Die Schiene ist vorgebohrt und die Schrauben/Dübel liegen bei. Das Maß der oberen Laufschiene ist zugleich der tiefste Punkt der gesamten Schiebetüranlage.

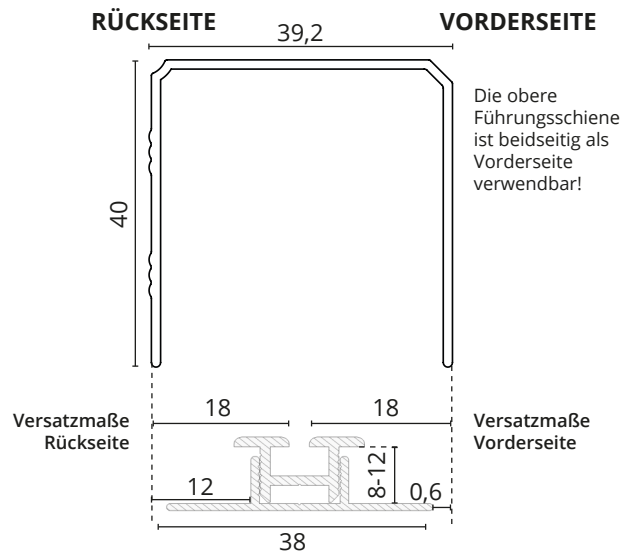

Rahmenprofiltyp Gala
1-läufige Boden-/Führungsschiene



- Montieren Sie zunächst die obere Führungsschiene unter die Decke. Die Schiene ist vorgebohrt und die Schrauben/Dübel liegen bei. Das Maß der oberen Laufschiene ist zugleich der tiefste Punkt der gesamten Schiebetüranlage.

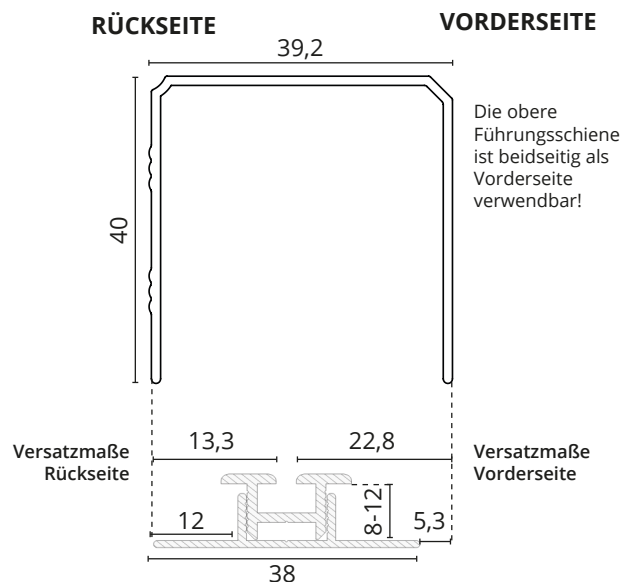

Rahmenprofiltyp Luna
1-läufige Boden-/Führungsschiene



- 1 Montieren Sie zunächst die obere Führungsschiene unter die Decke. Die Schiene ist vorgebohrt und die Schrauben/Dübel liegen bei. Das Maß der oberen Laufschiene ist zugleich der tiefste Punkt der gesamten Schiebetüranlage.

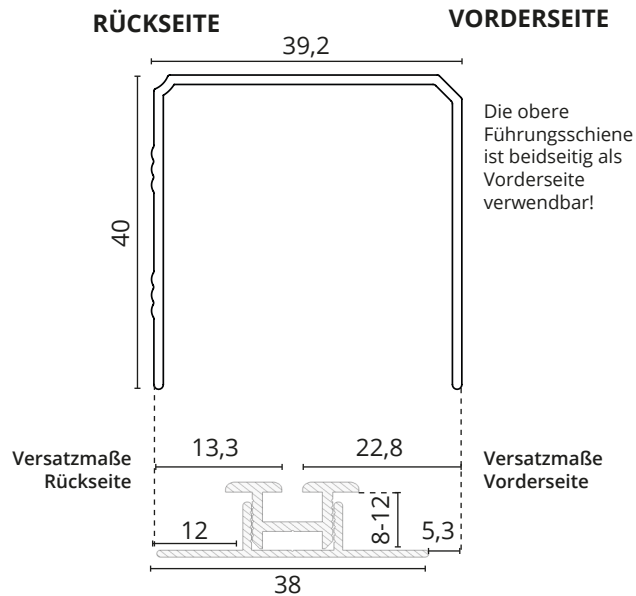

Rahmenprofiltyp Lima
1-läufige Boden-/Führungsschiene

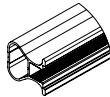

- 1 Montieren Sie zunächst die obere Führungsschiene unter die Decke. Die Schiene ist vorgebohrt und die Schrauben/Dübel liegen bei. Das Maß der oberen Laufschiene ist zugleich der tiefste Punkt der gesamten Schiebetüranlage.

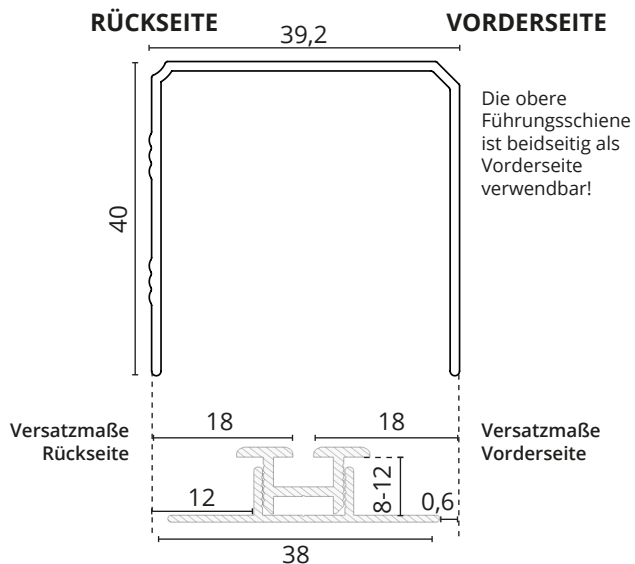

- 2 **Optional** schieben Sie die Positionsfinder an die entsprechende Stelle der Bodenschiene (hiermit legen Sie die Endposition der Tür fest). Diese können später noch justiert und per Imbus fixiert werden. Bitte die Positionsfinder vorsichtig anziehen, um ein Durchdrehen der Schraube zu vermeiden.

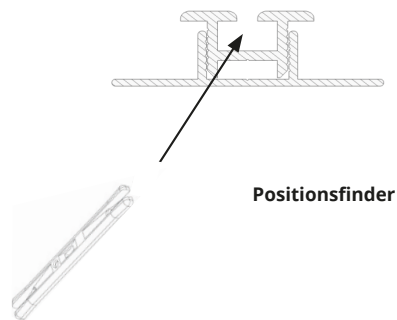

Positionsfinder

Wichtig!

Die Positionsfinder können nur seitlich eingeschoben werden und sind (bei der Wand zu Wand Montage) nach dem Befestigen der Bodenschiene nicht mehr zu entfernen.

Achtung bei der Verwendung eines Softcloses:

An der Position, an der der Softclose montiert wird, ist die Verwendung der Positionsfinder nicht empfehlenswert!

- 3 Legen Sie jetzt das Aufnahmeprofil gemäß Versatzmaße zur Deckenschiene (Punkt 1) auf den Estrich. Fixieren Sie das Profil bauseits.

Die Fußböden können anschließend entsprechend angelegt werden. Jetzt setzen Sie die Bodenschiene von oben ein und richten diese aus. Fixieren Sie auch die Bodenschiene bauseits.

Ob die Bodenschiene fest in das Aufnahmeprofil arriert oder nicht ist abhängig von der Fußbodenstärke (und nicht zwingend erforderlich).

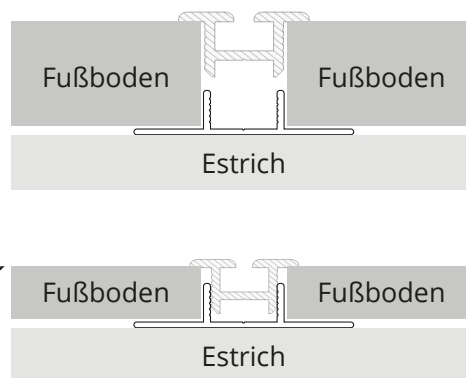

- 4 Nun führen Sie die Tür in die Führungs-/Bodenschiene ein. Heben Sie hierbei die unteren Rollen leicht an.

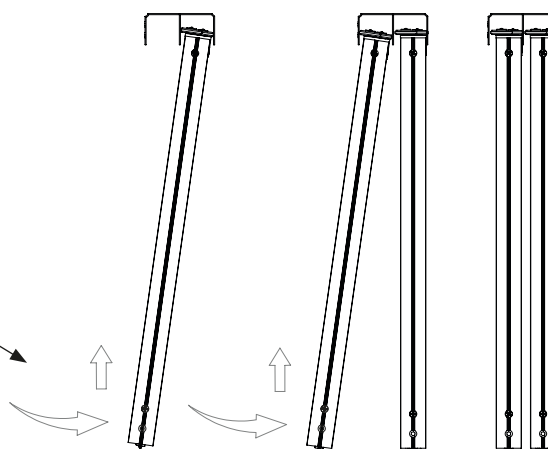



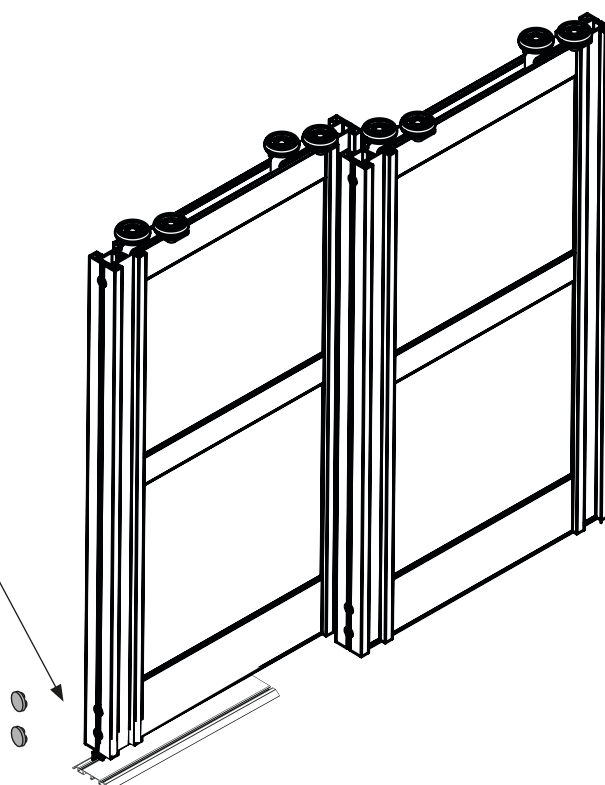





- 5 Optional können Sie nun noch die mitgelieferten Abdeckkappen auf die seitlichen Bohrlöcher der Tür kleben.

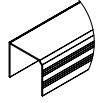

Montageanleitung eingelassene Bodenschienen 2022

M606

Variante 3, einläufige Bodenschiene / einläufige Deckenschiene + Aufnahmeprofil + Adapterprofil

| LIEFERUMFANG |  |  |  |  |  |  |  |  |
|--------------|---|---|---|---|--|---|---|---|
| | Obere Führungsschiene (beidseitig als Vorderseite verwendbar) | Bodenschiene | Aufnahmeprofil | Adapterprofil | Positionsfinder (2 Stck. pro Tür) inkl. Imbusschlüssel | Dübel, Schrauben für obere Laufschiene | Schiebetür | Abdeckkappen für Bohrlöcher (4 Stck. pro Tür) |

ACHTUNG:

Je nach Rahmenprofiltyp ergeben sich verschiedene Versatzmaße für die Montage der Decken- und Bodenschiene. Bitte entnehmen Sie die Maße für den von Ihnen verwendeten Rahmenprofil in den folgenden Montageschritten.

Rahmenprofil
Tosca



Rahmenprofil
Gala



Rahmenprofil
Luna



Rahmenprofil
Lima

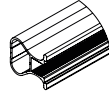

HINWEIS:

Aufnahme- und Adapterprofil dienen lediglich zur Ausrichtung der Bodenschiene. Die Bodenschiene muss nicht zwingend in das Adapterprofil greifen.

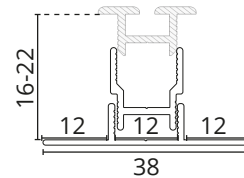

Rahmenprofiltyp Tosca

1-läufige Boden-/Führungsschiene



- 1 Montieren Sie zunächst die obere Führungsschiene unter die Decke. Die Schiene ist vorgebohrt und die Schrauben/Dübel liegen bei. Das Maß der oberen Laufschiene ist zugleich der tiefste Punkt der gesamten Schiebetüranlage.

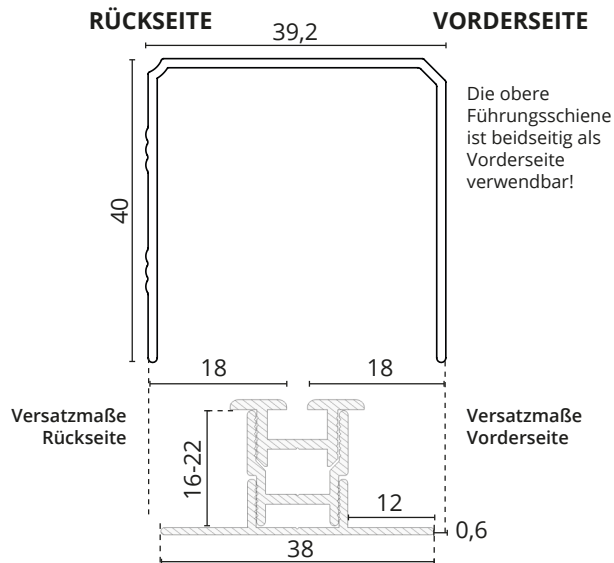

Rahmenprofiltyp Gala

1-läufige Boden-/Führungsschiene



- 1 Montieren Sie zunächst die obere Führungsschiene unter die Decke. Die Schiene ist vorgebohrt und die Schrauben/Dübel liegen bei. Das Maß der oberen Laufschiene ist zugleich der tiefste Punkt der gesamten Schiebetüranlage.

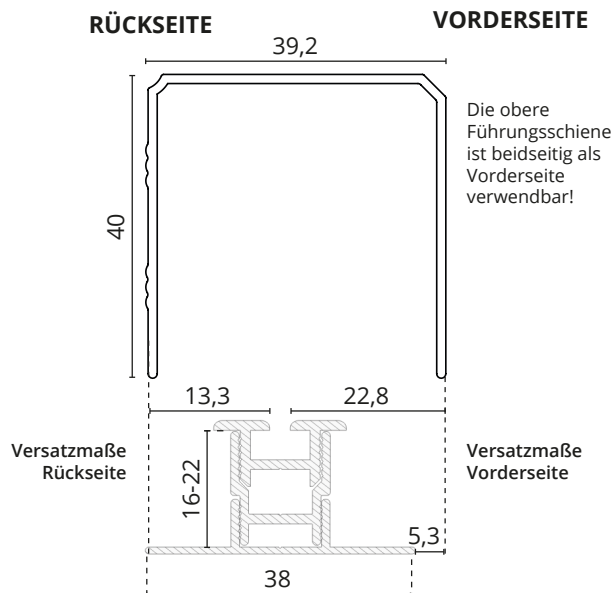

Rahmenprofiltyp Luna
1-läufige Boden-/Führungsschiene



- 1 Montieren Sie zunächst die obere Führungsschiene unter die Decke. Die Schiene ist vorgebohrt und die Schrauben/Dübel liegen bei. Das Maß der oberen Laufschiene ist zugleich der tiefste Punkt der gesamten Schiebetüranlage.

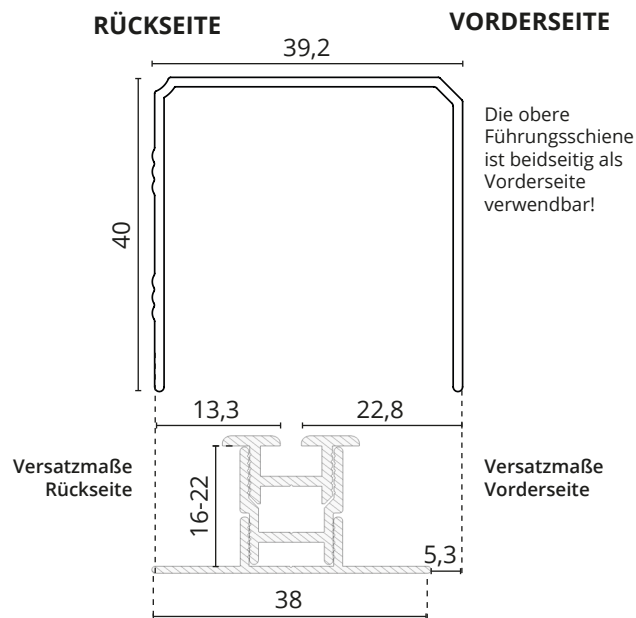

Rahmenprofiltyp Lima
1-läufige Boden-/Führungsschiene

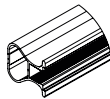

- 1 Montieren Sie zunächst die obere Führungsschiene unter die Decke. Die Schiene ist vorgebohrt und die Schrauben/Dübel liegen bei. Das Maß der oberen Laufschiene ist zugleich der tiefste Punkt der gesamten Schiebetüranlage.

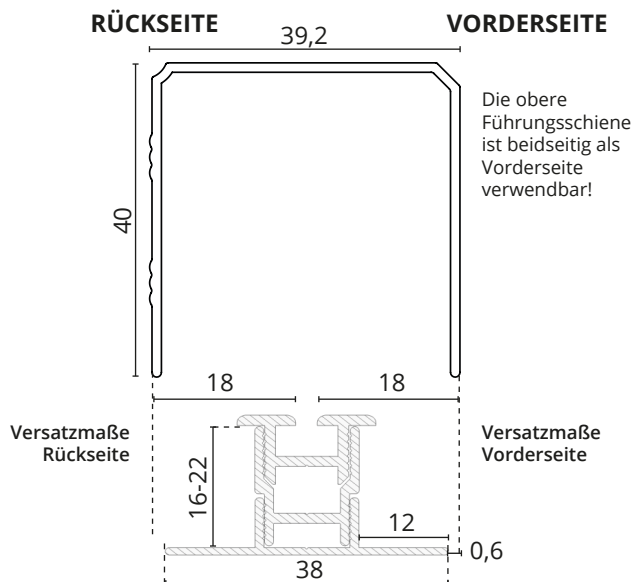

- 2 **Optional** schieben Sie die Positionsfinder an die entsprechende Stelle der Bodenschiene (hiermit legen Sie die Endposition der Tür fest). Diese können später noch justiert und per Imbus fixiert werden. Bitte die Positionsfinder vorsichtig anziehen, um ein Durchdrehen der Schraube zu vermeiden.

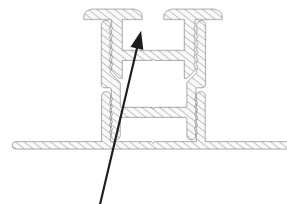

Wichtig!

Die Positionsfinder können nur seitlich eingeschoben werden und sind (bei der Wand zu Wand Montage) nach dem Befestigen der Bodenschiene nicht mehr zu entfernen.

Achtung bei der Verwendung eines Softcloses:

An der Position, an der der Softclose montiert wird, ist die Verwendung der Positionsfinder nicht empfehlenswert!

- 3 Legen Sie jetzt das Aufnahmeprofil gemäß Versatzmaße zur Deckenschiene (Punkt 1) auf den Estrich. Fixieren Sie das Profil bauseits.

Die Fußböden können anschließend entsprechend angelegt werden. Jetzt setzen Sie das Adapterprofil und die Bodenschiene von oben ein und richten Sie diese aus. Fixieren Sie auch diese Schienen bauseits.

Ob die Bodenschiene fest in das Adapterprofil arriert ist abhängig von der Fußbodenstärke (und nicht zwingend erforderlich).

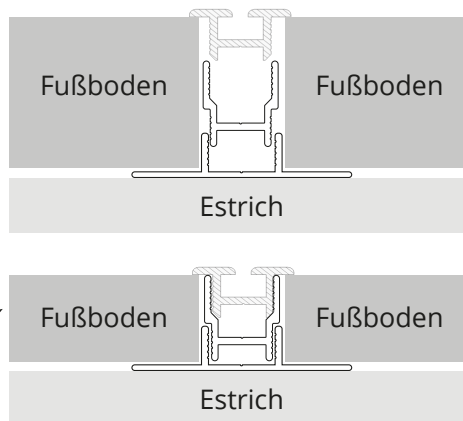

- 4 Nun führen Sie die Tür in die Führungs-/Bodenschiene ein. Heben Sie hierbei die unteren Rollen leicht an.

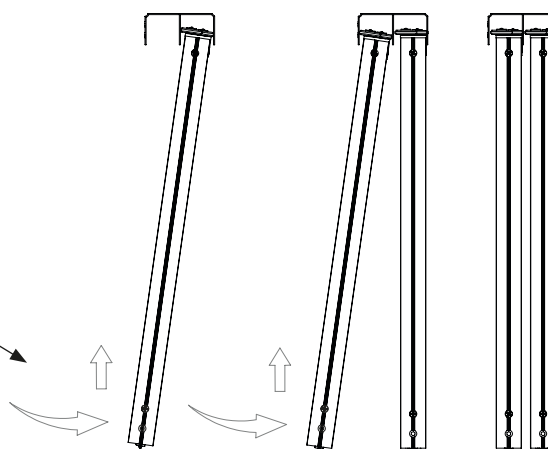



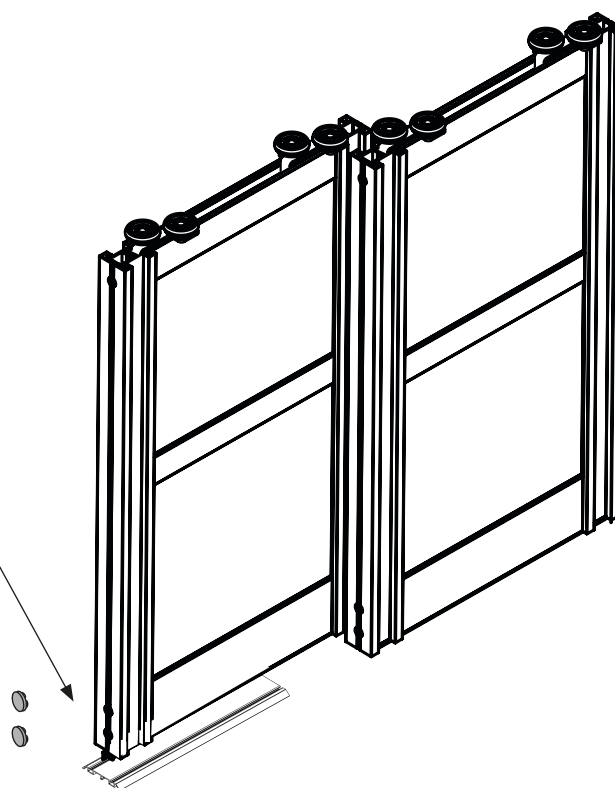



- 5 Optional können Sie nun noch die mitgelieferten Abdeckkappen auf die seitlichen Bohrlöcher der Tür kleben.

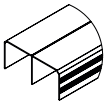

Montageanleitung eingelassene Bodenschiene 2022

M607

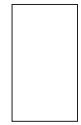
Variante 4, 2x einläufige Bodenschiene / zweiläufige Deckenschiene

| LIEFERUMFANG |  |  |  |  |  |  |
|--------------|---|---|---|---|---|---|
| | Oberer Führungsschiene (beidseitig als Vorderseite verwendbar) | Bodenschiene (2 Stck.) | Positionsfinder (2 Stck. pro Tür) Imbusschlüssel | Dübel, Schrauben für obere Laufschiene | Schiebetür | Abdeckkappen für Bohrlöcher (4 Stck. pro Tür) |

ACHTUNG:

Je nach Rahmenprofiltyp ergeben sich verschiedene Versatzmaße für die Montage der Decken- und Bodenschiene. Bitte entnehmen Sie die Maße für den von Ihnen verwendeten Rahmenprofil in den folgenden Montageschritten.

Rahmenprofil
Tosca



Rahmenprofil
Gala



Rahmenprofil
Luna



Rahmenprofil
Lima

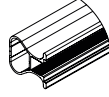

HINWEIS:

Die Bodenschiene kann bei einer Fußbodenstärke ab 8 mm verwendet werden. Weniger starke Böden können Sie einfach bauseits angleichen.

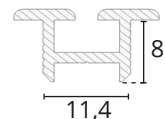
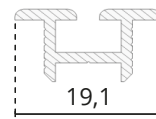

Rahmenprofiltyp Tosca
1-läufige Boden-/Führungsschiene



- 1 Montieren Sie zunächst die obere Führungsschiene unter die Decke. Die Schiene ist vorgebohrt und die Schrauben/Dübel liegen bei. Das Maß der oberen Laufschiene ist zugleich der tiefste Punkt der gesamten Schiebetüranlage.

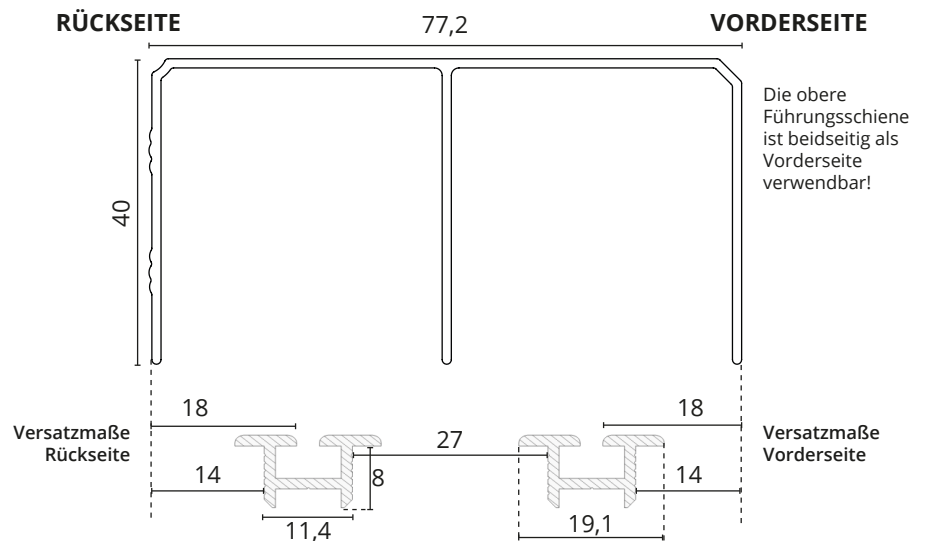

Rahmenprofiltyp Gala
1-läufige Boden-/Führungsschiene



- 1 Montieren Sie zunächst die obere Führungsschiene unter die Decke. Die Schiene ist vorgebohrt und die Schrauben/Dübel liegen bei. Das Maß der oberen Laufschiene ist zugleich der tiefste Punkt der gesamten Schiebetüranlage.

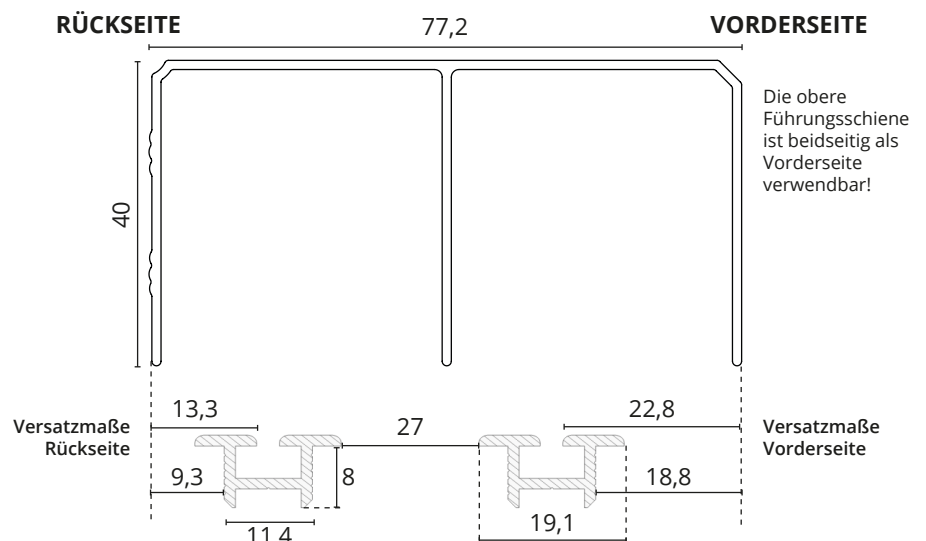

Rahmenprofiltyp Luna
1-läufige Boden-/Führungsschiene



- 1 Montieren Sie zunächst die obere Führungsschiene unter die Decke. Die Schiene ist vorgebohrt und die Schrauben/Dübel liegen bei. Das Maß der oberen Laufschiene ist zugleich der tiefste Punkt der gesamten Schiebetüranlage.

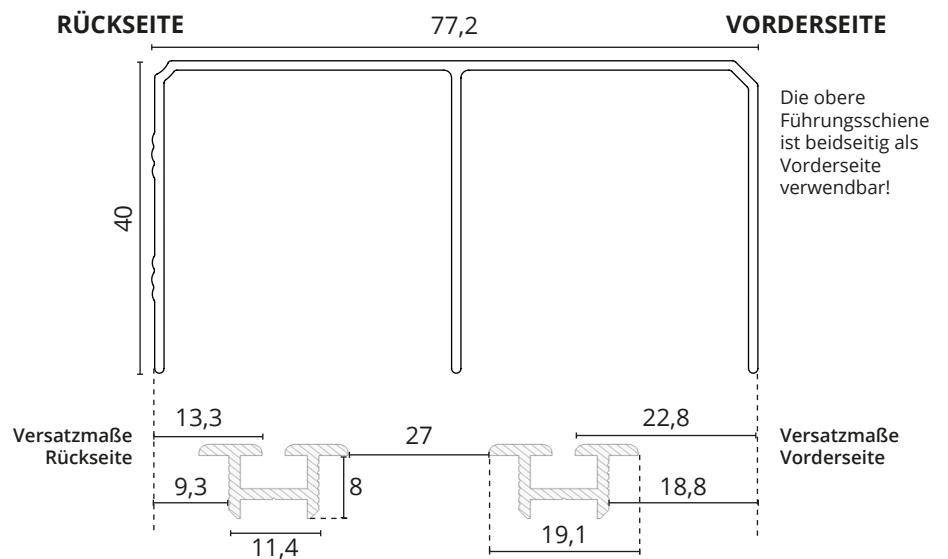

Rahmenprofiltyp Lima
1-läufige Boden-/Führungsschiene

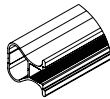

- 1 Montieren Sie zunächst die obere Führungsschiene unter die Decke. Die Schiene ist vorgebohrt und die Schrauben/Dübel liegen bei. Das Maß der oberen Laufschiene ist zugleich der tiefste Punkt der gesamten Schiebetüranlage.

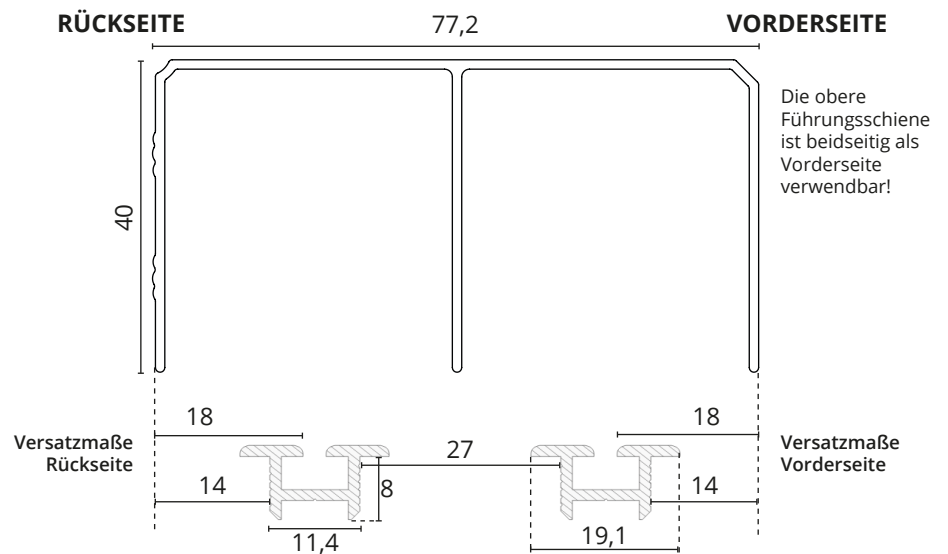

- 2 **Optional** schieben Sie die Positionsfinder an die entsprechende Stelle der Bodenschiene (hiermit legen Sie die Endposition der Tür fest). Diese können später noch justiert und per Imbus fixiert werden. Bitte die Positionsfinder vorsichtig anziehen, um ein Durchdrehen der Schraube zu vermeiden.

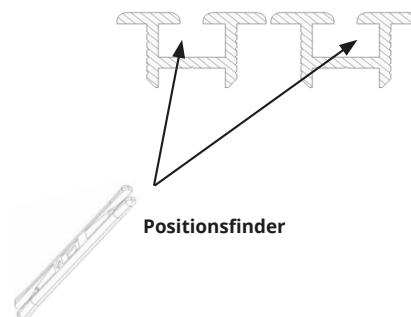

Wichtig!

Die Positionsfinder können nur seitlich eingeschoben werden und sind (bei der Wand zu Wand Montage) nach dem Befestigen der Bodenschiene nicht mehr zu entfernen.

Achtung bei der Verwendung eines Softcloses:

An der Position, an der der Softclose montiert wird, ist die Verwendung der Positionsfinder nicht empfehlenswert!

- 3 Setzen Sie jetzt die Bodenschiene in den Fußboden ein. Beachten Sie hierbei die von uns empfohlenen Versatzmaße zur Deckenschiene (gemäß Punkt 1). Fixieren Sie die Bodenschiene bauseits.

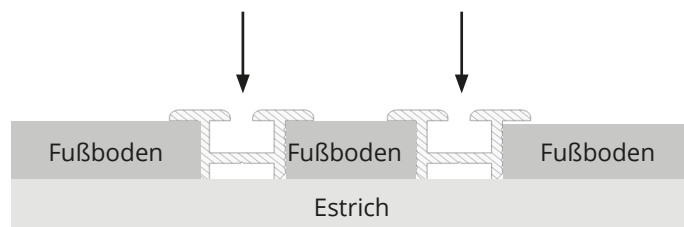

- 4 Nun führen Sie die Tür in die Führungs-/Bodenschiene ein. Heben Sie hierbei die unteren Rollen leicht an.

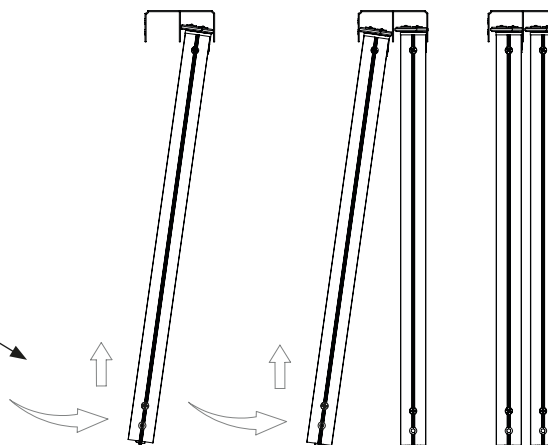



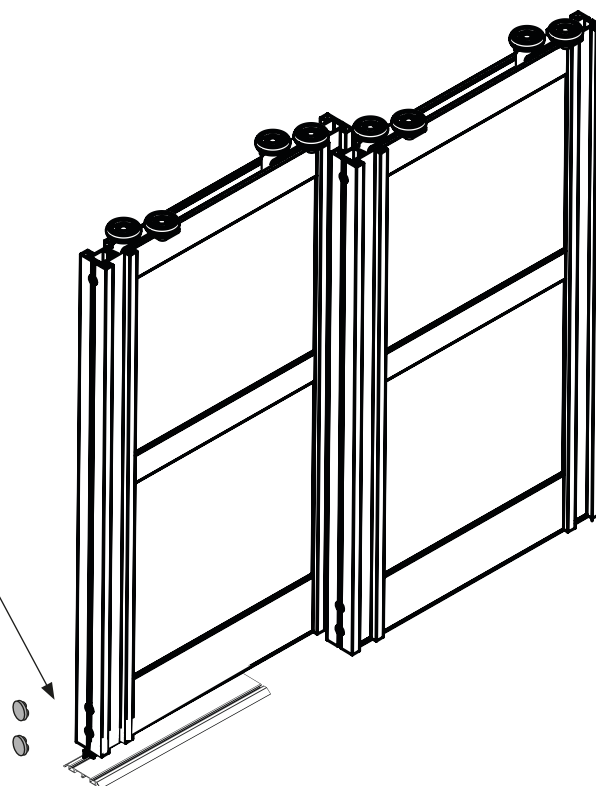



- 5 Optional können Sie nun noch die mitgelieferten Abdeckkappen auf die seitlichen Bohrlöcher der Tür kleben.

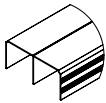

Montageanleitung eingelassene Bodenschiene 2022

M608

Variante 5, 2x einläufige Bodenschiene / zweiläufige Deckenschiene + Aufnahmeprofil

| LIEFERUMFANG |  |  |  |  |  |  |  |
|--------------|---|---|---|---|---|---|---|
| | Oberer Führungsschiene (beidseitig als Vorderseite verwendbar) | Bodenschiene (2 Stck.) | Aufnahmeprofil (2 Stck.) | Positionsfinder (2 Stck. pro Tür) Imbusschlüssel | Dübel, Schrauben für obere Laufschiene | Schiebetür | Abdeckkappen für Bohrlöcher (4 Stck. pro Tür) |

ACHTUNG:

Je nach Rahmenprofiltyp ergeben sich verschiedene Versatzmaße für die Montage der Decken- und Bodenschiene. Bitte entnehmen Sie die Maße für den von Ihnen verwendeten Rahmenprofil in den folgenden Montageschritten.

Rahmenprofil
Tosca



Rahmenprofil
Gala



Rahmenprofil
Luna



Rahmenprofil
Lima

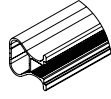

HINWEIS:

Das Aufnahmeprofil dient lediglich zur Ausrichtung der Bodenschiene. Die Bodenschiene muss nicht zwingend in das Aufnahmeprofil greifen.

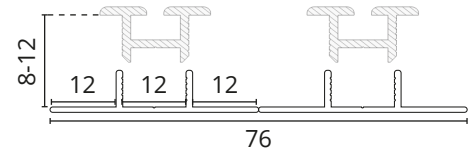

Rahmenprofiltyp Tosca
1-läufige Boden-/Führungsschiene



- 1 Montieren Sie zunächst die obere Führungsschiene unter die Decke. Die Schiene ist vorgebohrt und die Schrauben/Dübel liegen bei. Das Maß der oberen Laufschiene ist zugleich der tiefste Punkt der gesamten Schiebetüranlage.

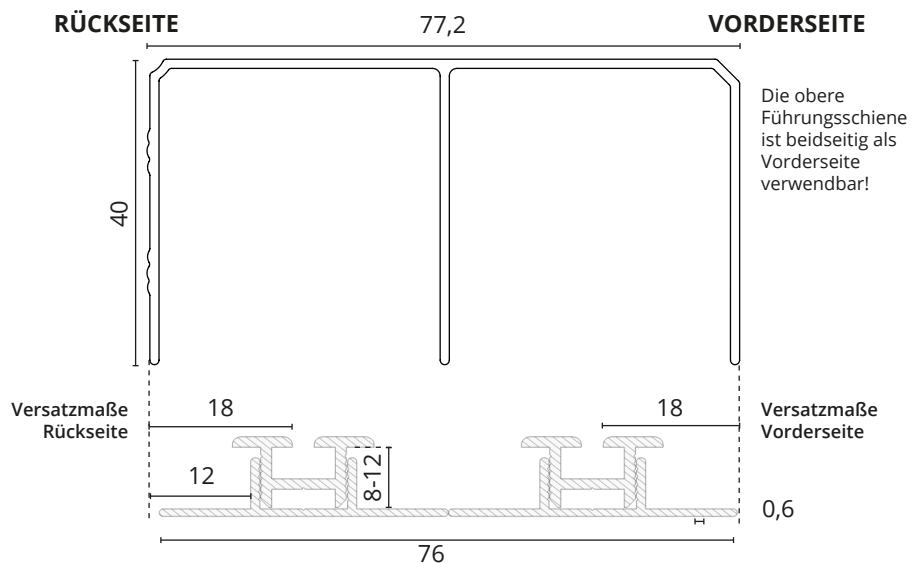

Rahmenprofiltyp Gala
1-läufige Boden-/Führungsschiene



- 1 Montieren Sie zunächst die obere Führungsschiene unter die Decke. Die Schiene ist vorgebohrt und die Schrauben/Dübel liegen bei. Das Maß der oberen Laufschiene ist zugleich der tiefste Punkt der gesamten Schiebetüranlage.

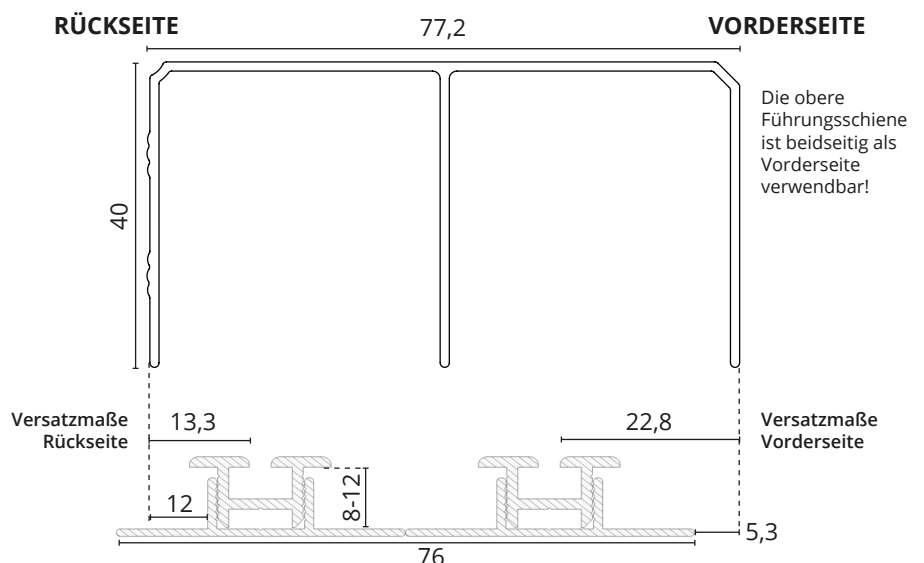

Rahmenprofiltyp Luna
2-läufige Boden-/Führungsschiene



- 1 Montieren Sie zunächst die obere Führungsschiene unter die Decke. Die Schiene ist vorgebohrt und die Schrauben/Dübel liegen bei. Das Maß der oberen Laufschiene ist zugleich der tiefste Punkt der gesamten Schiebetüranlage.

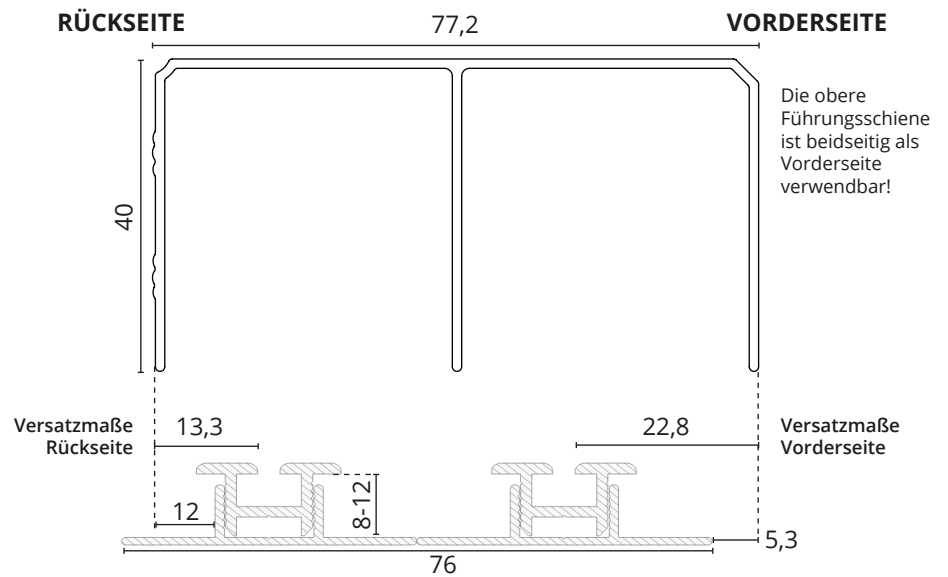

Rahmenprofiltyp Lima
2-läufige Boden-/Führungsschiene

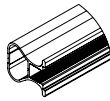

- 1 Montieren Sie zunächst die obere Führungsschiene unter die Decke. Die Schiene ist vorgebohrt und die Schrauben/Dübel liegen bei. Das Maß der oberen Laufschiene ist zugleich der tiefste Punkt der gesamten Schiebetüranlage.

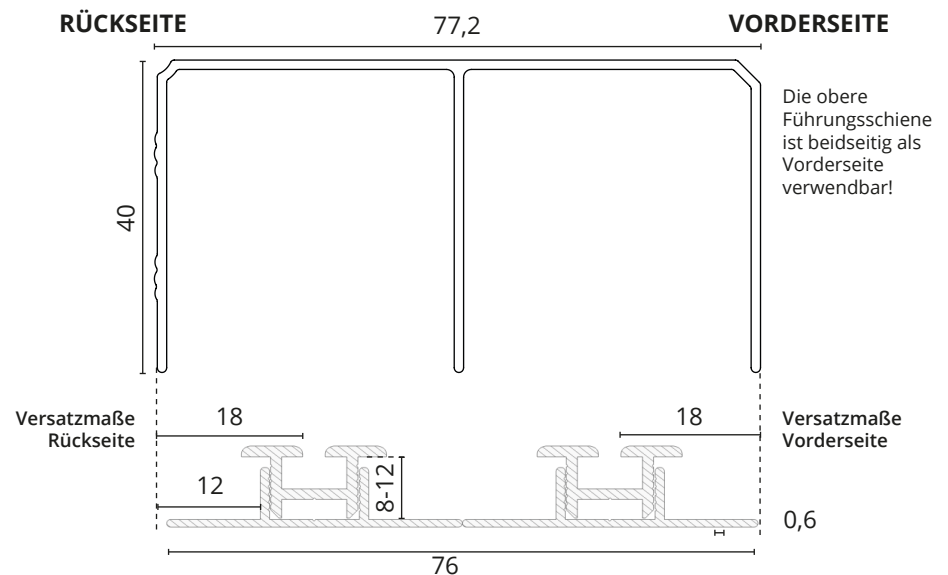

- 2 **Optional** schieben Sie die Positionsfinder an die entsprechende Stelle der Bodenschiene (hiermit legen Sie die Endposition der Tür fest). Diese können später noch justiert und per Imbus fixiert werden. Bitte die Positionsfinder vorsichtig anziehen, um ein Durchdrehen der Schraube zu vermeiden.

Wichtig!

Die Positionsfinder können nur seitlich eingeschoben werden und sind (bei der Wand zu Wand Montage) nach dem Befestigen der Bodenschiene nicht mehr zu entfernen.

Achtung bei der Verwendung eines Softcloses:

An der Position, an der der Softclose montiert wird, ist die Verwendung der Positionsfinder nicht empfehlenswert!

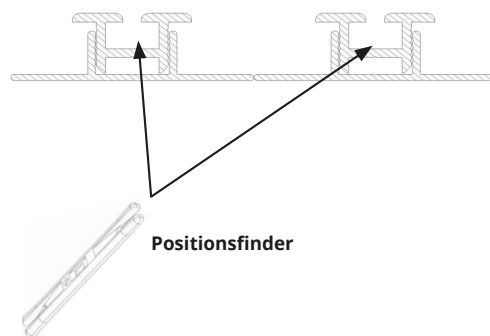

- 3 Legen Sie jetzt die Aufnahmeprofile gemäß Versatzmaße zur Deckenschiene (Punkt 1) auf den Estrich. Fixieren Sie die Profile bauseits.

Die Fußböden können anschließend entsprechend angelegt werden. Jetzt setzen Sie die Bodenschienen von oben ein und richten Sie diese aus. Fixieren Sie auch diese Schienen bauseits.

Ob die Bodenschienen fest in die Aufnahmeprofile arretieren ist abhängig von der Fußbodenstärke (und nicht zwingend erforderlich).

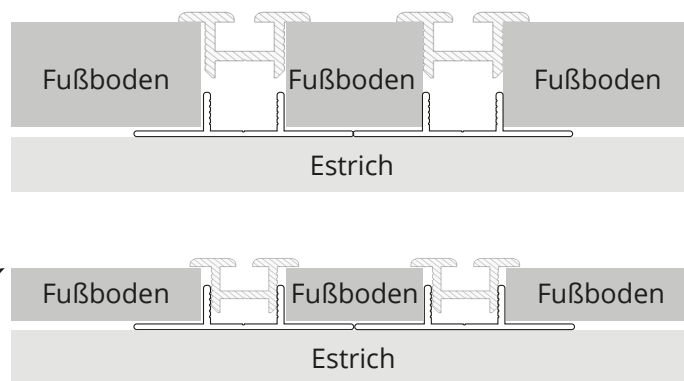

- 4 Nun führen Sie die Tür in die Führungs-/Bodenschiene ein. Heben Sie hierbei die unteren Rollen leicht an.

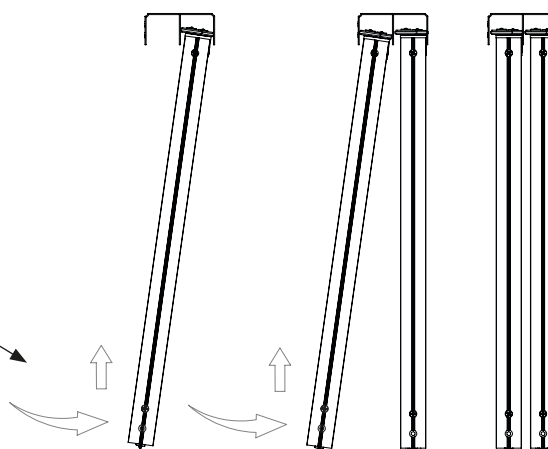



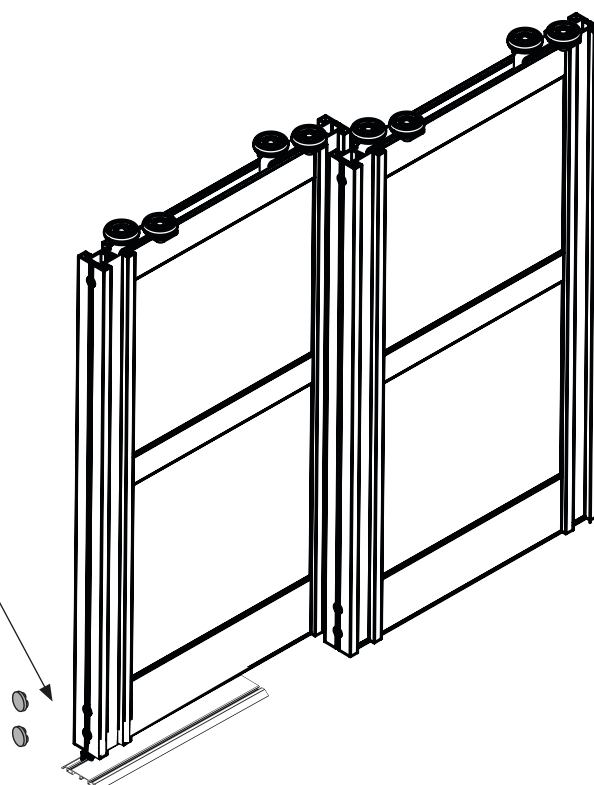





- 5 Optional können Sie nun noch die mitgelieferten Abdeckkappen auf die seitlichen Bohrlöcher der Tür kleben.

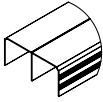

Montageanleitung eingelassene Bodenschienen 2022

M609

Variante 6, 2x einläufige Bodenschiene / zweiläufige Deckenschiene + Aufnahmeprofil + Adapterprofil

| LIEFERUMFANG |  |  |  |  |  |  |  |  |
|--------------|---|---|---|---|--|---|---|---|
| | Obere Führungsschiene (beidseitig als Vorderseite verwendbar) | Bodenschiene | Aufnahmeprofil | Adapterprofil | Positionsfinder (2 Stck. pro Tür) Imbusschlüssel | Dübel, Schrauben für obere Laufschiene | Schiebetür | Abdeckkappen für Bohrlöcher (4 Stck. pro Tür) |

ACHTUNG:

Je nach Rahmenprofiltyp ergeben sich verschiedene Versatzmaße für die Montage der Decken- und Bodenschiene. Bitte entnehmen Sie die Maße für den von Ihnen verwendeten Rahmenprofil in den folgenden Montageschritten.

Rahmenprofil
Tosca



Rahmenprofil
Gala



Rahmenprofil
Luna



Rahmenprofil
Lima

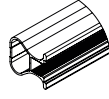

HINWEIS:

Aufnahme- und Adapterprofil dienen lediglich zur Ausrichtung der Bodenschiene. Die Bodenschiene muss nicht zwingend in das Adapterprofil greifen.

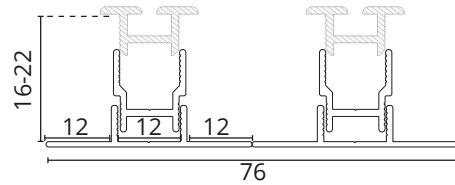

Rahmenprofiltyp Tosca
1-läufige Boden-/Führungsschiene



- 1 Montieren Sie zunächst die obere Führungsschiene unter die Decke. Die Schiene ist vorgebohrt und die Schrauben/Dübel liegen bei. Das Maß der oberen Laufschiene ist zugleich der tiefste Punkt der gesamten Schiebetüranlage.

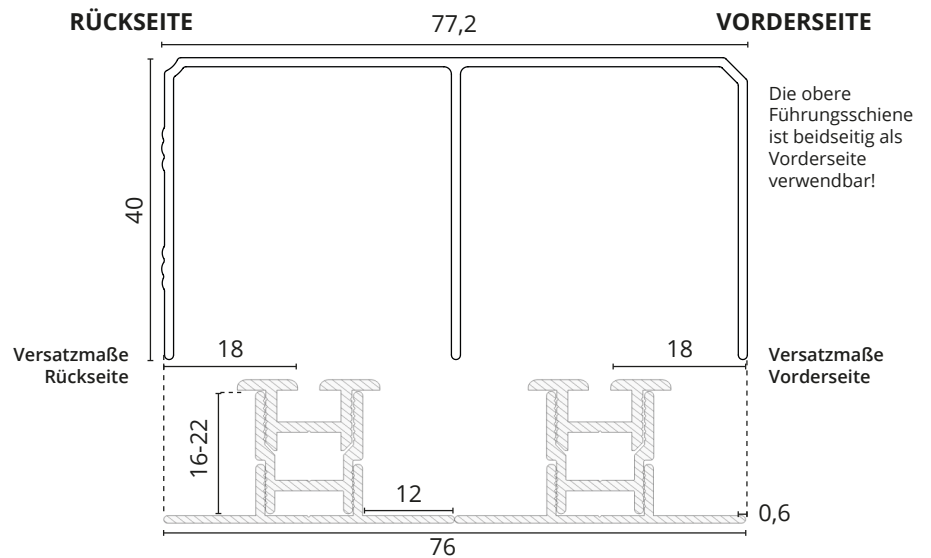

Rahmenprofiltyp Gala
1-läufige Boden-/Führungsschiene



- 1 Montieren Sie zunächst die obere Führungsschiene unter die Decke. Die Schiene ist vorgebohrt und die Schrauben/Dübel liegen bei. Das Maß der oberen Laufschiene ist zugleich der tiefste Punkt der gesamten Schiebetüranlage.

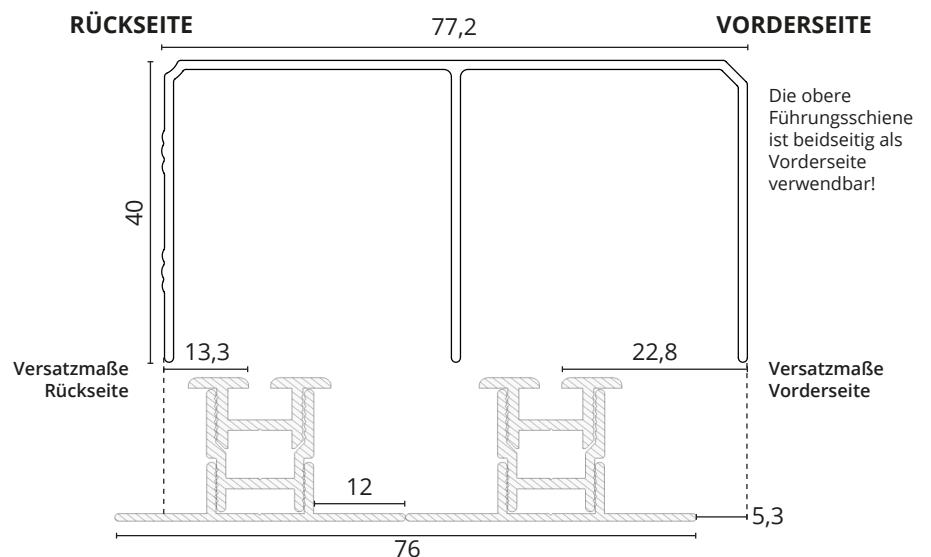

Rahmenprofiltyp Luna
2-läufige Boden-/Führungsschiene



- 1 Montieren Sie zunächst die obere Führungsschiene unter die Decke. Die Schiene ist vorgebohrt und die Schrauben/Dübel liegen bei. Das Maß der oberen Laufschiene ist zugleich der tiefste Punkt der gesamten Schiebetüranlage.

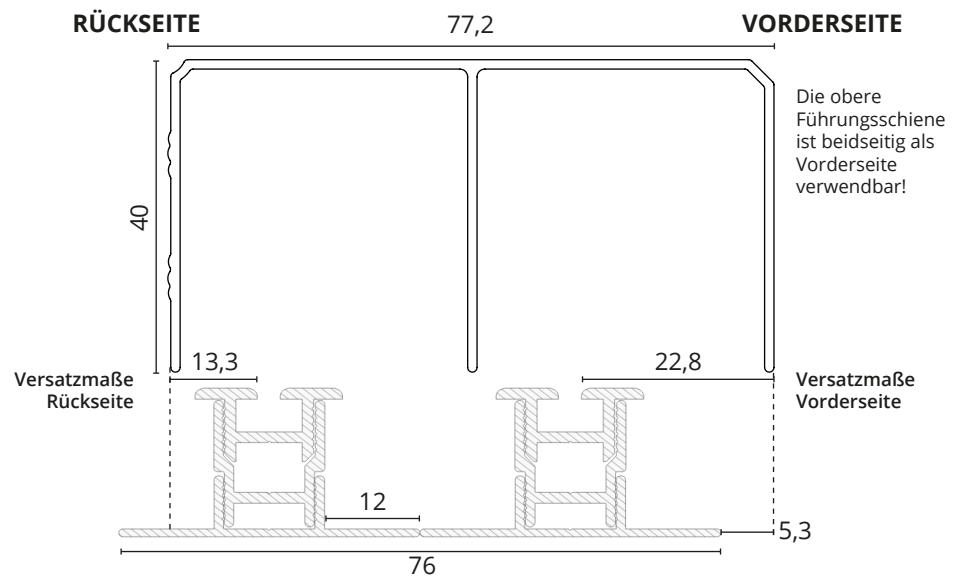

Rahmenprofiltyp Lima
2-läufige Boden-/Führungsschiene

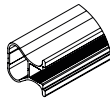

- 1 Montieren Sie zunächst die obere Führungsschiene unter die Decke. Die Schiene ist vorgebohrt und die Schrauben/Dübel liegen bei. Das Maß der oberen Laufschiene ist zugleich der tiefste Punkt der gesamten Schiebetüranlage.

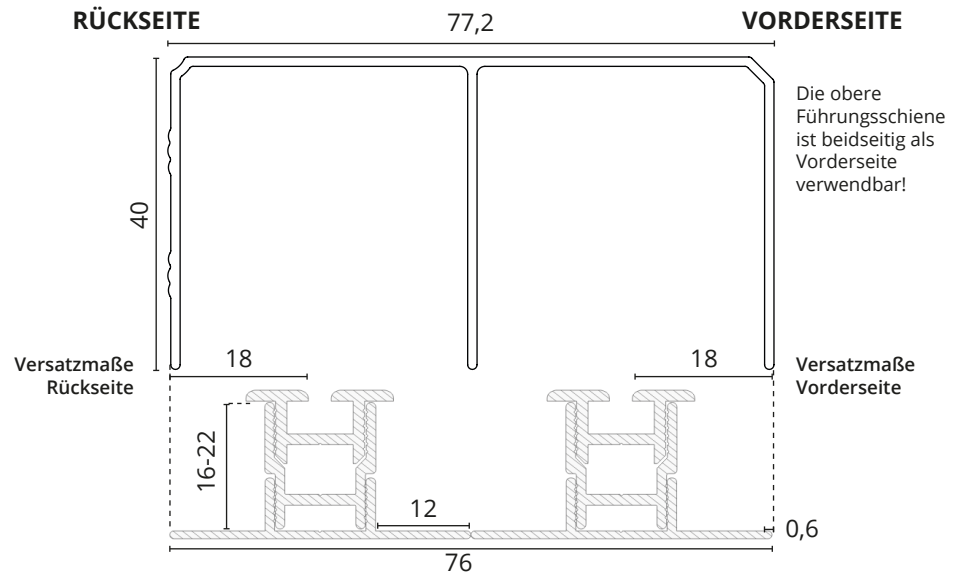

- 2 **Optional** schieben Sie die Positionsfinder an die entsprechende Stelle der Bodenschiene (hiermit legen Sie die Endposition der Tür fest). Diese können später noch justiert und per Imbus fixiert werden. Bitte die Positionsfinder vorsichtig anziehen, um ein Durchdrehen der Schraube zu vermeiden.

Wichtig!

Die Positionsfinder können nur seitlich eingeschoben werden und sind (bei der Wand zu Wand Montage) nach dem Befestigen der Bodenschiene nicht mehr zu entfernen.

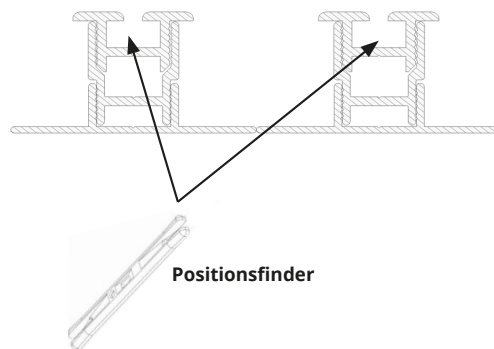

Achtung bei der Verwendung eines Softcloses:

An der Position, an der der Softclose montiert wird, ist die Verwendung der Positionsfinder nicht empfehlenswert!

- 3** Legen Sie jetzt die Aufnahmeprofile gemäß Versatzmaße zur Deckenschiene (Punkt 1) auf den Estrich. Fixieren Sie die Profile bauseits.

Die Fußböden können anschließend entsprechend angelegt werden. Jetzt setzen Sie die Adapterprofile und die Bodenschienen von oben ein und richten Sie diese aus. Fixieren Sie auch diese Schienen bauseits.

Ob die Bodenschienen fest in die Adapterprofile arretieren ist abhängig von der Fußbodenstärke (und nicht zwingend erforderlich).

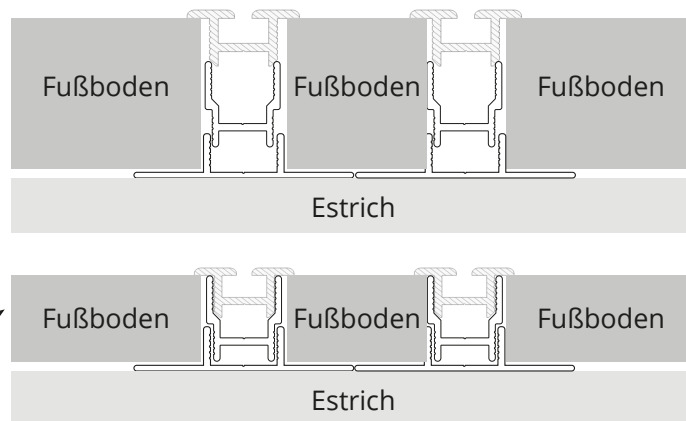

- 4** Nun führen Sie die Tür in die Führungs-/Bodenschiene ein. Heben Sie hierbei die unteren Rollen leicht an.

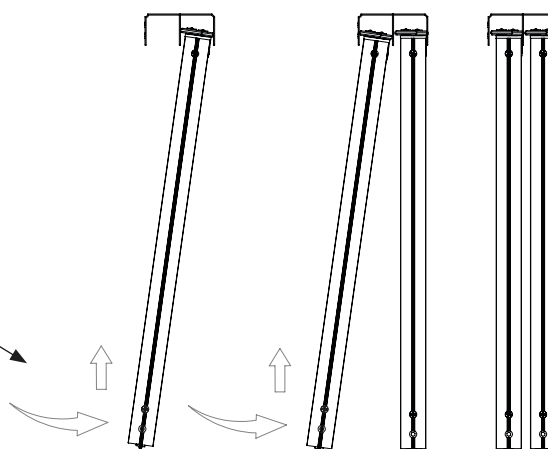



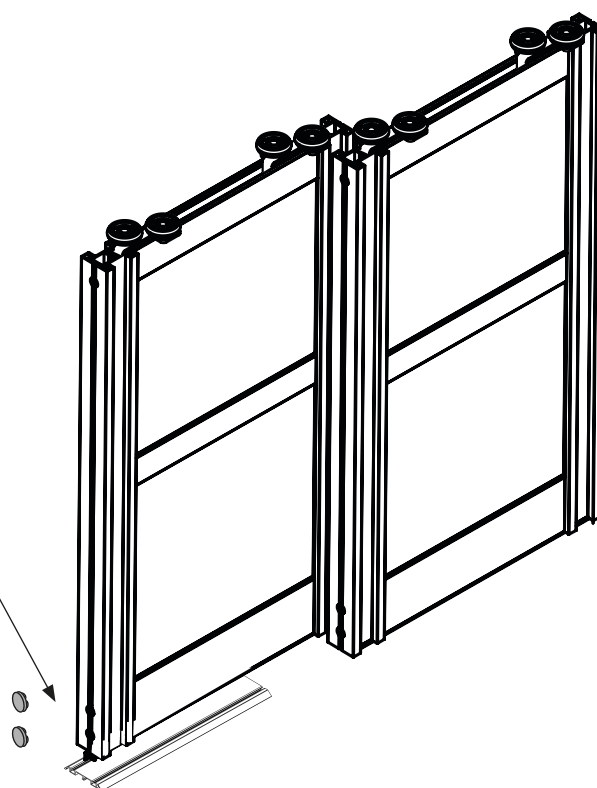



- 5** Optional können Sie nun noch die mitgelieferten Abdeckkappen auf die seitlichen Bohrlöcher der Tür kleben.

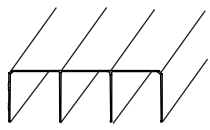

Montageanleitung eingelassene Bodenschienen 2022

M610

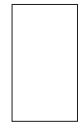
Variante 7, 3x einläufige Bodenschiene / dreiläufige Deckenschiene

| LIEFERUMFANG |  |  |  |  |  |  |
|--------------|---|---|---|---|---|---|
| | Oberer Führungsschiene (beidseitig als Vorderseite verwendbar) | Bodenschiene (3 Stck.) | Positionsfinder (3 Stck. pro Tür) Imbusschlüssel | Dübel, Schrauben für obere Laufschiene | Schiebetür | Abdeckkappen für Bohrlöcher (4 Stck. pro Tür) |

ACHTUNG:

Je nach Rahmenprofiltyp ergeben sich verschiedene Versatzmaße für die Montage der Decken- und Bodenschiene. Bitte entnehmen Sie die Maße für den von Ihnen verwendeten Rahmenprofil in den folgenden Montageschritten.

Rahmenprofil
Tosca



Rahmenprofil
Gala



Rahmenprofil
Luna



Rahmenprofil
Lima

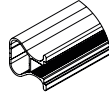

HINWEIS:

Die Bodenschiene kann bei einer Fußbodenstärke ab 8 mm verwendet werden. Weniger starke Böden können Sie einfach bauseits angleichen.



Rahmenprofiltyp Tosca
1-läufige Boden-/Führungsschiene



- Montieren Sie zunächst die obere Führungsschiene unter die Decke. Die Schiene ist vorgebohrt und die Schrauben/Dübel liegen bei. Das Maß der oberen Laufschiene ist zugleich der tiefste Punkt der gesamten Schiebetüranlage.

RÜCKSEITE

VORDERSEITE

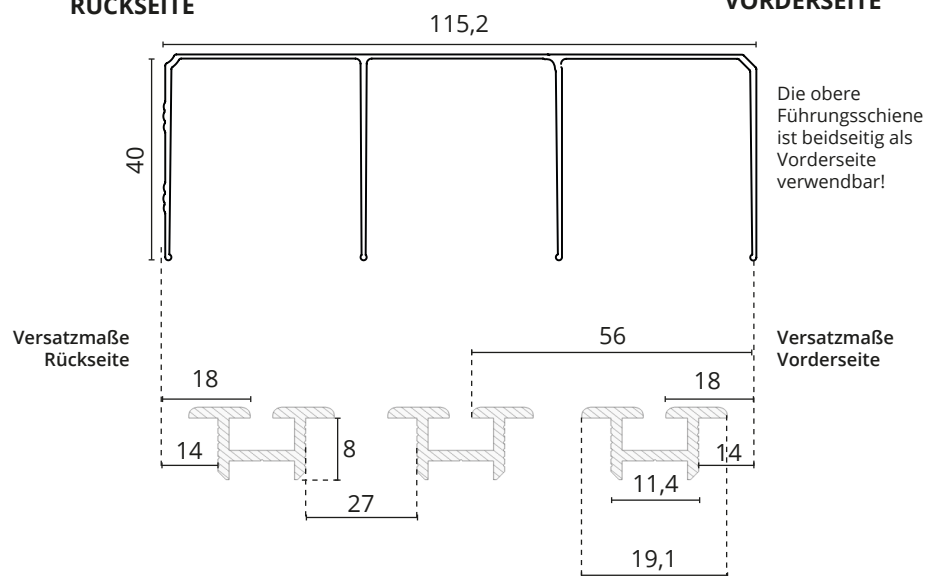

Rahmenprofiltyp Gala
3-läufige Boden-/Führungsschiene



- Montieren Sie zunächst die obere Führungsschiene unter die Decke. Die Schiene ist vorgebohrt und die Schrauben/Dübel liegen bei. Das Maß der oberen Laufschiene ist zugleich der tiefste Punkt der gesamten Schiebetüranlage.

RÜCKSEITE

VORDERSEITE

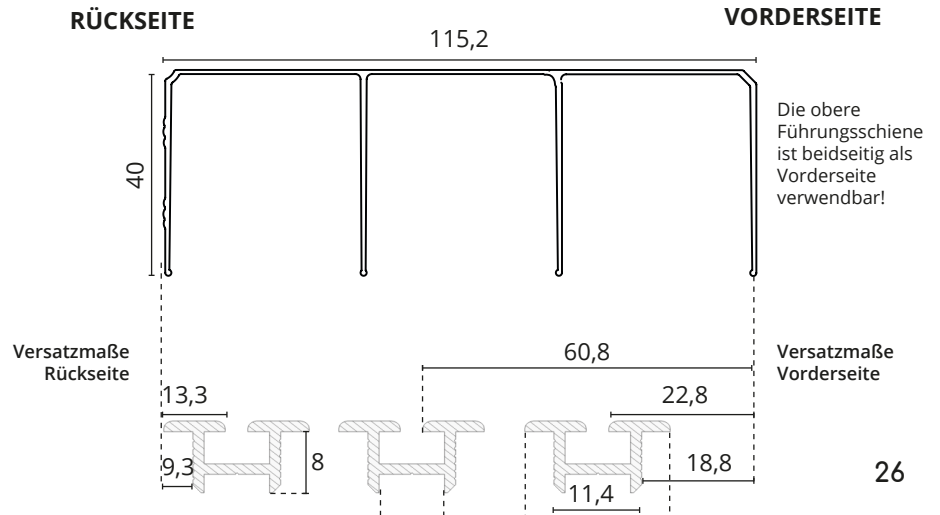

Rahmenprofiltyp Luna
3-läufige Boden-/Führungsschiene



- 1 Montieren Sie zunächst die obere Führungsschiene unter die Decke. Die Schiene ist vorgebohrt und die Schrauben/Dübel liegen bei. Das Maß der oberen Laufschiene ist zugleich der tiefste Punkt der gesamten Schiebetüranlage.

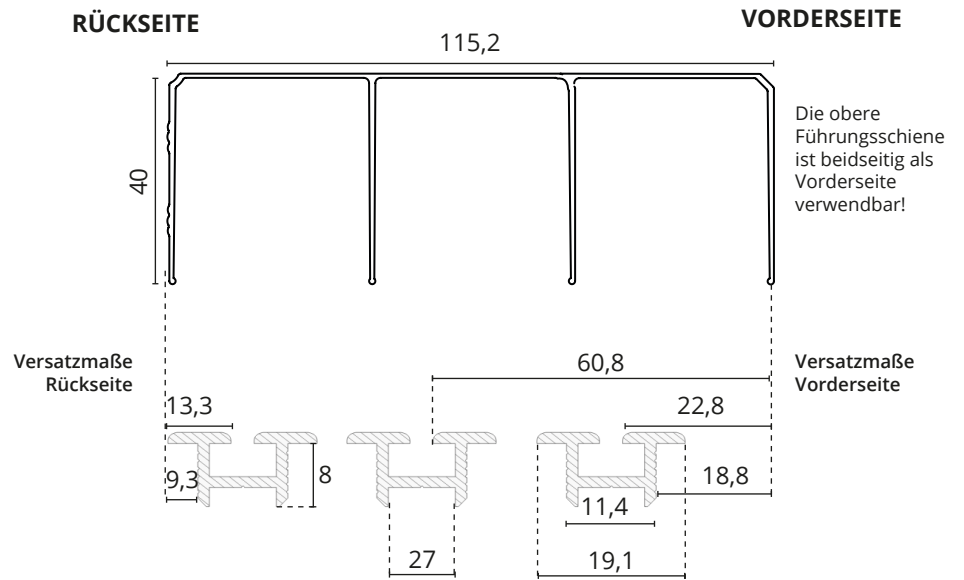

Rahmenprofiltyp Lima
3-läufige Boden-/Führungsschiene

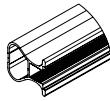

- 1 Montieren Sie zunächst die obere Führungsschiene unter die Decke. Die Schiene ist vorgebohrt und die Schrauben/Dübel liegen bei. Das Maß der oberen Laufschiene ist zugleich der tiefste Punkt der gesamten Schiebetüranlage.

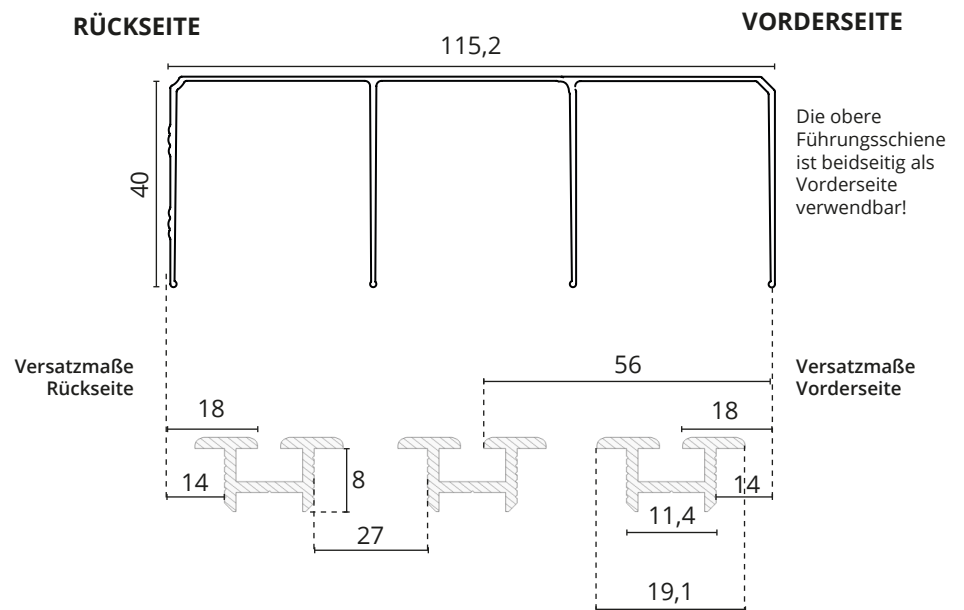

- 2 **Optional** schieben Sie die Positionsfinder an die entsprechende Stelle der Bodenschiene (hiermit legen Sie die Endposition der Tür fest). Diese können später noch justiert und per Imbus fixiert werden. Bitte die Positionsfinder vorsichtig anziehen, um ein Durchdrehen der Schraube zu vermeiden.

Wichtig!

Die Positionsfinder können nur seitlich eingeschoben werden und sind (bei der Wand zu Wand Montage) nach dem Befestigen der Bodenschiene nicht mehr zu entfernen.

Achtung bei der Verwendung eines Softcloses:

An der Position, an der der Softclose montiert wird, ist die Verwendung der Positionsfinder nicht empfehlenswert!

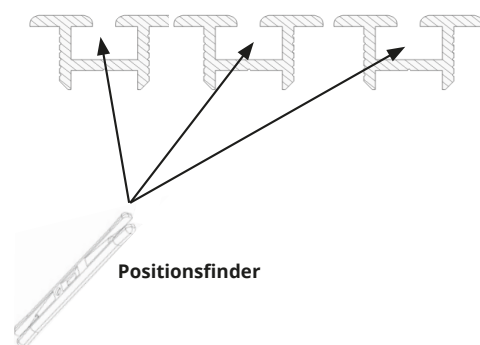

- 3 Setzen Sie jetzt die Bodenschiene in den Fußboden ein. Beachten Sie hierbei die von uns empfohlenen Versatzmaße zur Deckenschiene (gemäß Punkt 1). Fixieren Sie die Bodenschiene bauseits.

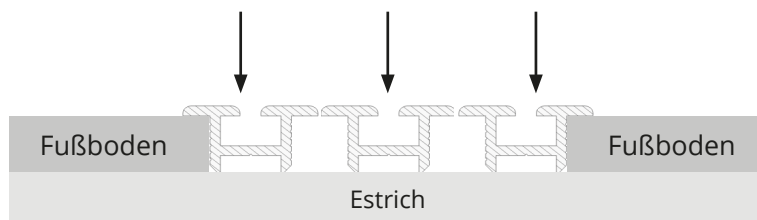

- 4 Nun führen Sie die Tür in die Führungs-/Bodenschiene ein. Heben Sie hierbei die unteren Rollen leicht an.

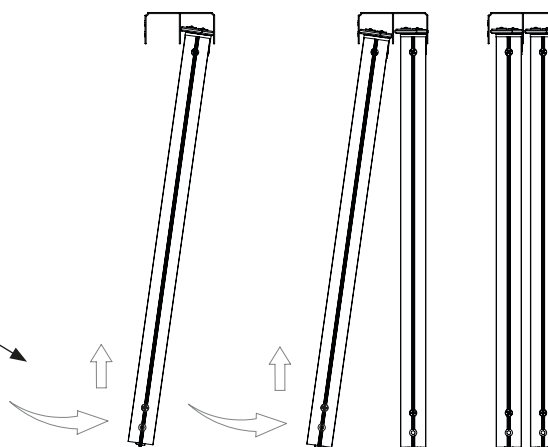



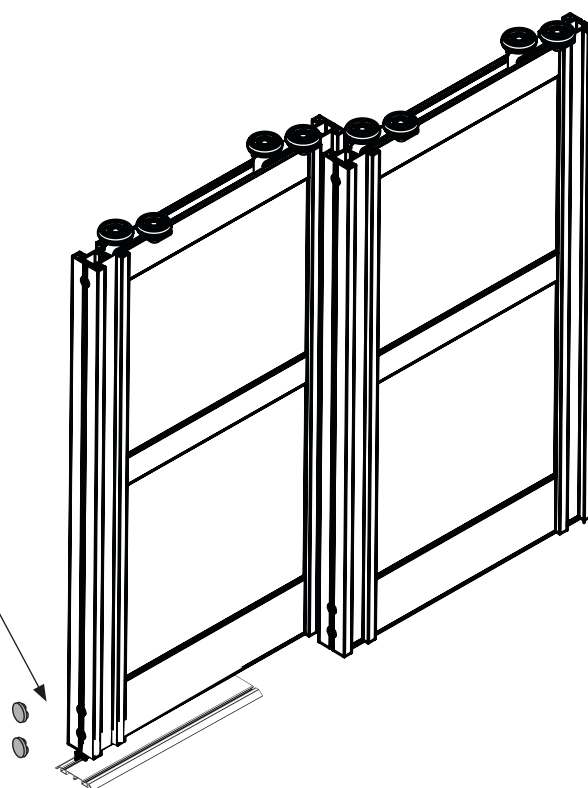



- 5 Optional können Sie nun noch die mitgelieferten Abdeckkappen auf die seitlichen Bohrlöcher der Tür kleben.

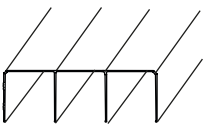

Montageanleitung eingelassene Bodenschienen 2022

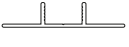
M611

Variante 8, 3x einläufige Bodenschiene / dreiläufige Deckenschiene + Aufnahmeprofil

| LIEFERUMFANG |  |  |  |  |  |  |  |
|--------------|---|---|---|--|---|---|---|
| | Oberer Führungsschiene (beidseitig als Vorderseite verwendbar) | Bodenschiene (3 Stck.) | Aufnahmeprofil (3 Stck.) | Positionsfinder (2 Stck. pro Tür) Imbusschlüssel | Dübel, Schrauben für obere Laufschiene | Schiebetür | Abdeckkappen für Bohrlöcher (4 Stck. pro Tür) |

ACHTUNG:

Je nach Rahmenprofiltyp ergeben sich verschiedene Versatzmaße für die Montage der Decken- und Bodenschiene. Bitte entnehmen Sie die Maße für den von Ihnen verwendeten Rahmenprofil in den folgenden Montageschritten.

Rahmenprofil
Tosca



Rahmenprofil
Gala



Rahmenprofil
Luna



Rahmenprofil
Lima

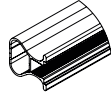

HINWEIS:

Das Aufnahmeprofil dient lediglich zur Ausrichtung der Bodenschiene. Die Bodenschiene muss nicht zwingend in das Aufnahmeprofil greifen.

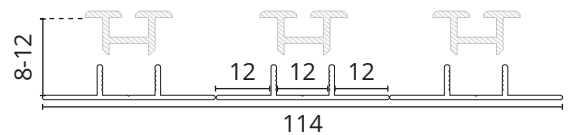

Rahmenprofiltyp Tosca
1-läufige Boden-/Führungsschiene



- 1 Montieren Sie zunächst die obere Führungsschiene unter die Decke. Die Schiene ist vorgebohrt und die Schrauben/Dübel liegen bei. Das Maß der oberen Laufschiene ist zugleich der tiefste Punkt der gesamten Schiebetüranlage.

RÜCKSEITE

VORDERSEITE

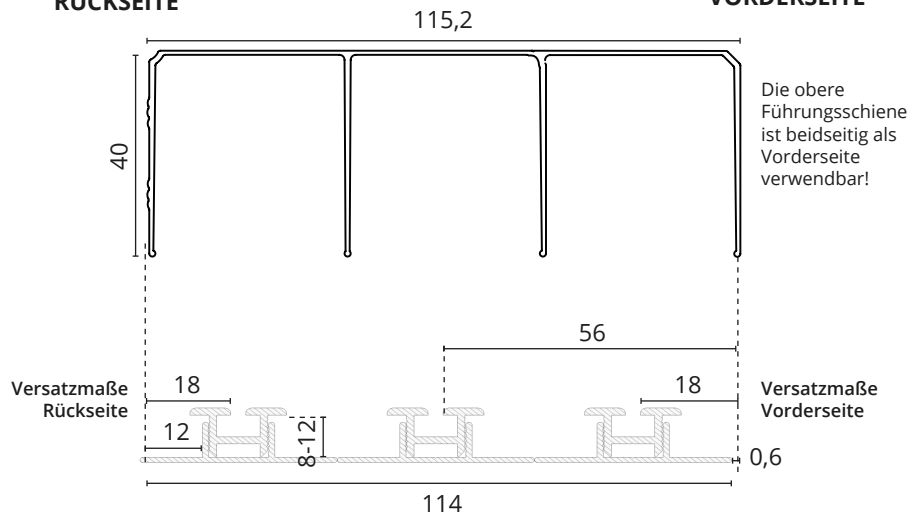

Rahmenprofiltyp Gala
1-läufige Boden-/Führungsschiene



- 1 Montieren Sie zunächst die obere Führungsschiene unter die Decke. Die Schiene ist vorgebohrt und die Schrauben/Dübel liegen bei. Das Maß der oberen Laufschiene ist zugleich der tiefste Punkt der gesamten Schiebetüranlage.

RÜCKSEITE

VORDERSEITE

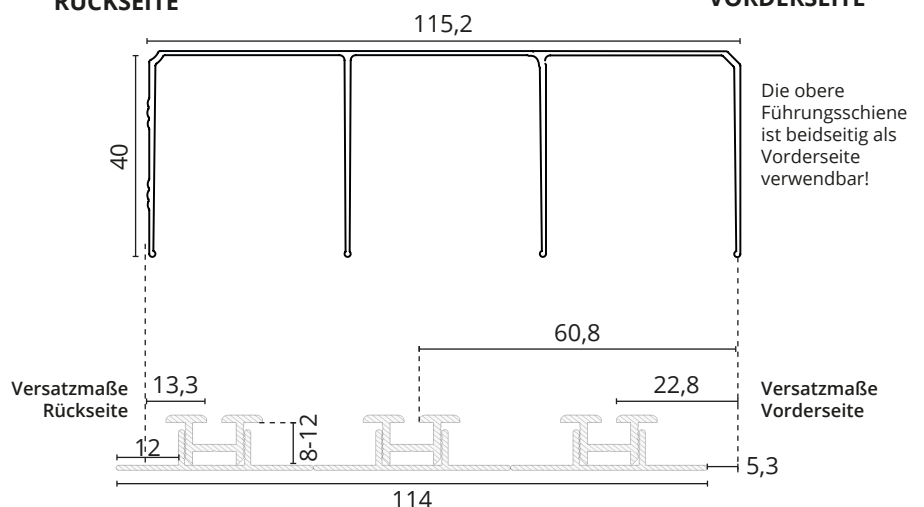

Rahmenprofiltyp Luna
3-läufige Boden-/Führungsschiene



- 1 Montieren Sie zunächst die obere Führungsschiene unter die Decke. Die Schiene ist vorgebohrt und die Schrauben/Dübel liegen bei. Das Maß der oberen Laufschiene ist zugleich der tiefste Punkt der gesamten Schiebetüranlage.

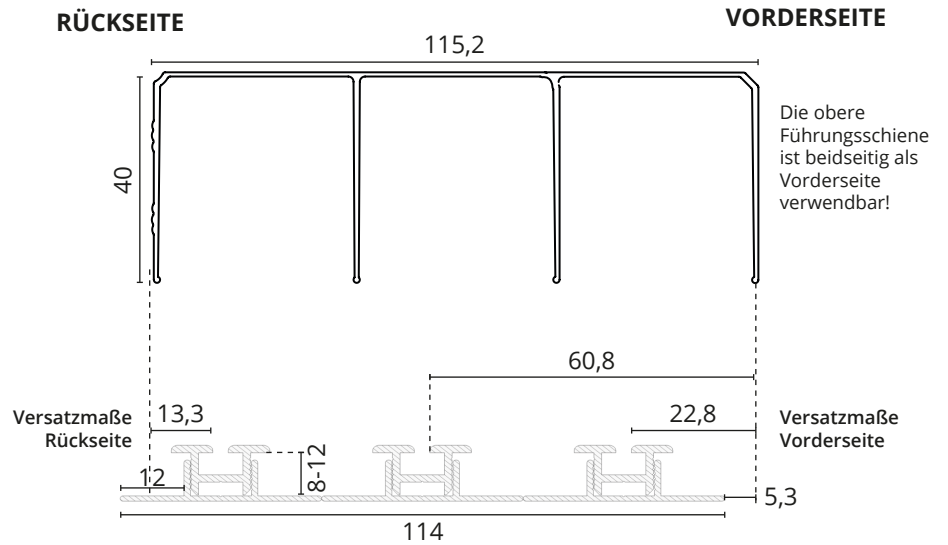

Rahmenprofiltyp Lima
3-läufige Boden-/Führungsschiene

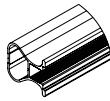

- 2 **Optional** schieben Sie die Positionsfinder an die entsprechende Stelle der Bodenschiene (hiermit legen Sie die Endposition der Tür fest). Diese können später noch justiert und per Imbus fixiert werden. Bitte die Positionsfinder vorsichtig anziehen, um ein Durchdrehen der Schraube zu vermeiden.

Wichtig!

Die Positionsfinder können nur seitlich eingeschoben werden und sind (bei der Wand zu Wand Montage) nach dem Befestigen der Bodenschiene nicht mehr zu entfernen.

Achtung bei der Verwendung eines Softcloses:

An der Position, an der der Softclose montiert wird, ist die Verwendung der Positionsfinder nicht empfehlenswert!

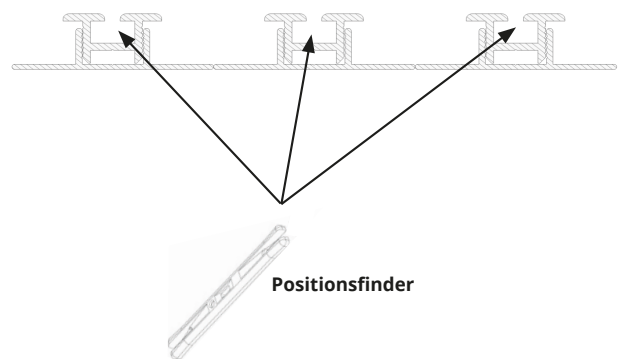
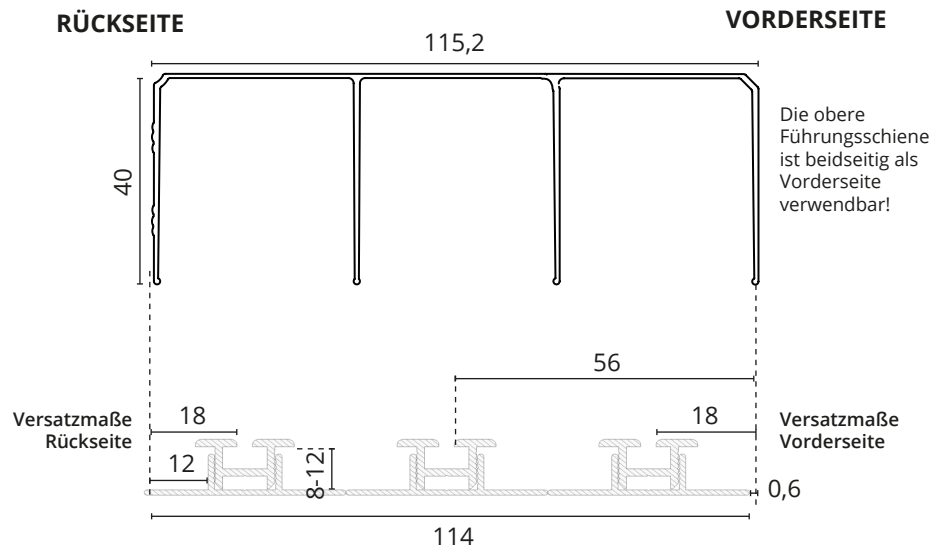

- 3 Legen Sie jetzt die Aufnahmeprofile gemäß Versatzmaße zur Deckenschiene (Punkt 1) auf den Estrich. Fixieren Sie die Profile bauseits.

Die Fußböden können anschließend entsprechend angelegt werden. Jetzt setzen Sie die Bodenschienen von oben ein und richten Sie diese aus. Fixieren Sie auch diese Schienen bauseits.

Ob die Bodenschienen fest in die Aufnahmeprofile greifen ist abhängig von der Fußbodenstärke (und nicht zwingend erforderlich).

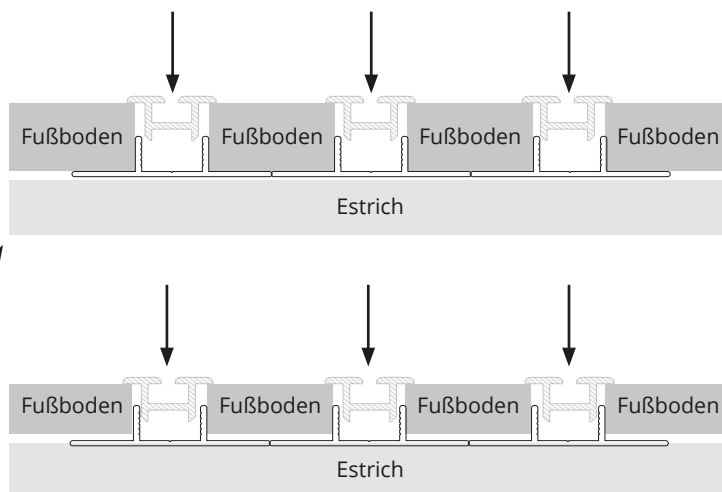

- 4 Nun führen Sie die Tür in die Führungs-/Bodenschiene ein. Heben Sie hierbei die unteren Rollen leicht an.

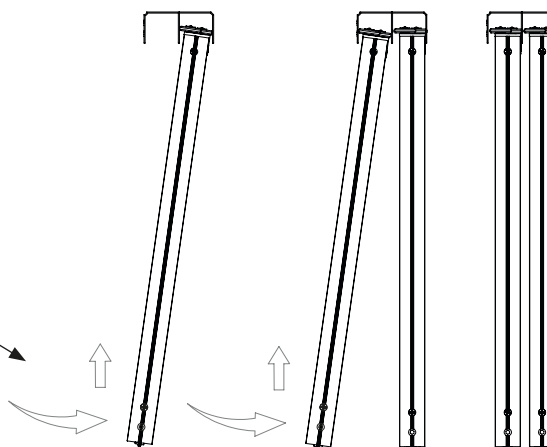



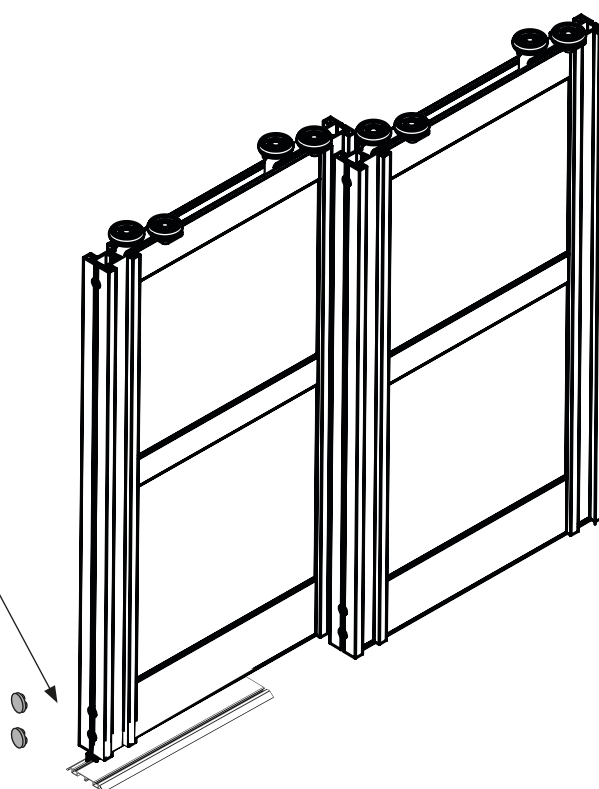





- 5 Optional können Sie nun noch die mitgelieferten Abdeckkappen auf die seitlichen Bohrlöcher der Tür kleben.

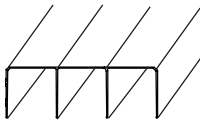

Montageanleitung eingelassene Bodenschienen 2022

M612

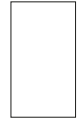
Variante 9, 3x einläufige Bodenschiene / dreiläufige Deckenschiene + Aufnahmeprofil + Adapterprofil

| LIEFERUMFANG |  |  |  |  |  |  |  |  |
|--------------|---|---|---|---|--|---|---|---|
| | Obere Führungsschiene (beidseitig als Vorderseite verwendbar) | Bodenschiene (3 Stck. pro Tür) | Aufnahmeprofil (3 Stck. pro Tür) | Adapterprofil (3 Stck. pro Tür) | Positionsfinder (2 Stck. pro Tür) Imbusschlüssel | Dübel, Schrauben für obere Laufschiene | Schiebetür | Abdeckkappen für Bohrlöcher (4 Stck. pro Tür) |

ACHTUNG:

Je nach Rahmenprofiltyp ergeben sich verschiedene Versatzmaße für die Montage der Decken- und Bodenschiene. Bitte entnehmen Sie die Maße für den von Ihnen verwendeten Rahmenprofil in den folgenden Montageschritten.

Rahmenprofil
Tosca



Rahmenprofil
Gala



Rahmenprofil
Luna



Rahmenprofil
Lima

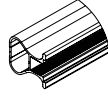

HINWEIS:

Aufnahme- und Adapterprofil dienen lediglich zur Ausrichtung der Bodenschiene. Die Bodenschiene muss nicht zwingend in das Adapterprofil greifen.

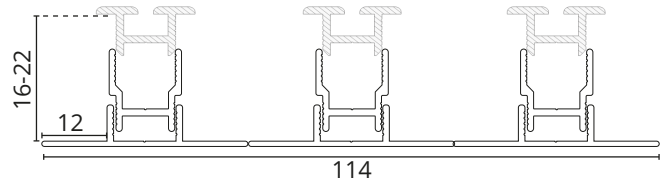

Rahmenprofiltyp Tosca
1-läufige Boden-/Führungsschiene



- Montieren Sie zunächst die obere Führungsschiene unter die Decke. Die Schiene ist vorgebohrt und die Schrauben/Dübel liegen bei. Das Maß der oberen Laufschiene ist zugleich der tiefste Punkt der gesamten Schiebetüranlage.

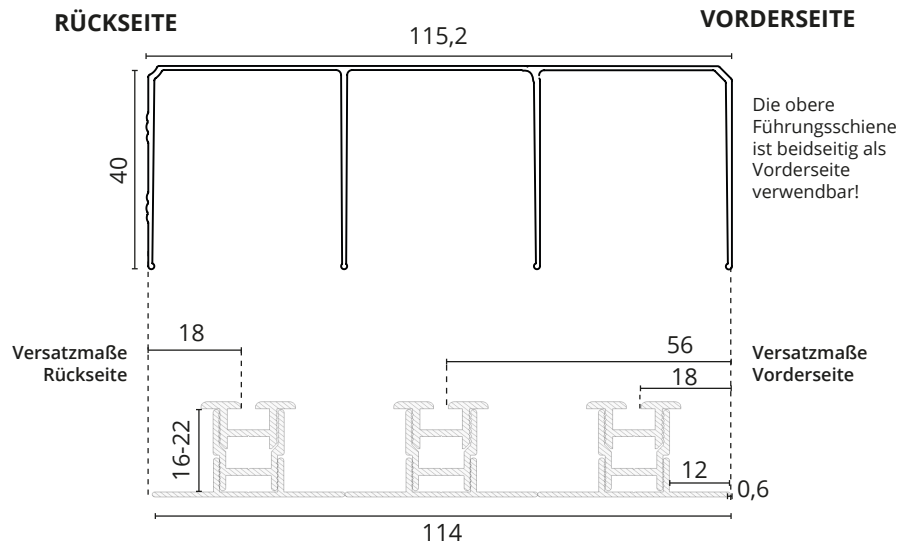

Rahmenprofiltyp Gala
1-läufige Boden-/Führungsschiene



- Montieren Sie zunächst die obere Führungsschiene unter die Decke. Die Schiene ist vorgebohrt und die Schrauben/Dübel liegen bei. Das Maß der oberen Laufschiene ist zugleich der tiefste Punkt der gesamten Schiebetüranlage.

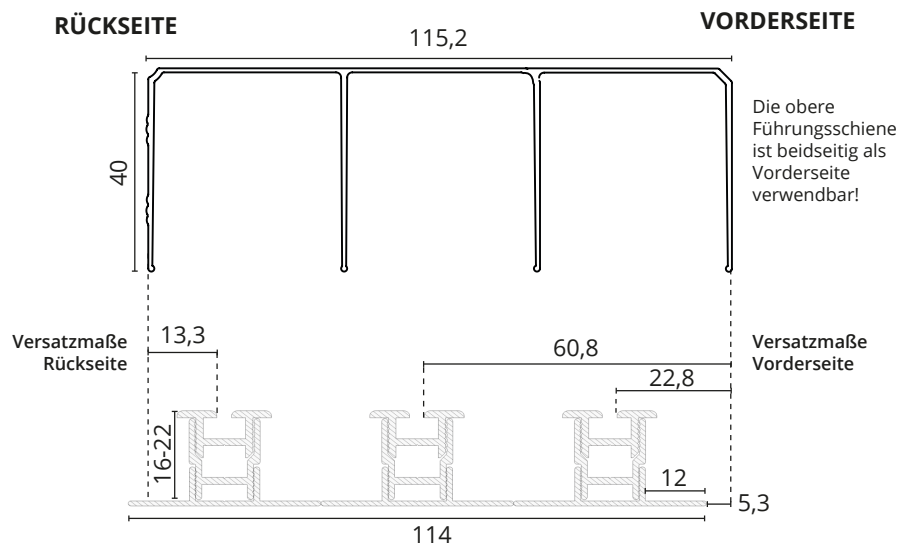

Rahmenprofiltyp Luna
3-läufige Boden-/Führungsschiene



- 1 Montieren Sie zunächst die obere Führungsschiene unter die Decke. Die Schiene ist vorgebohrt und die Schrauben/Dübel liegen bei. Das Maß der oberen Laufschiene ist zugleich der tiefste Punkt der gesamten Schiebetüranlage.

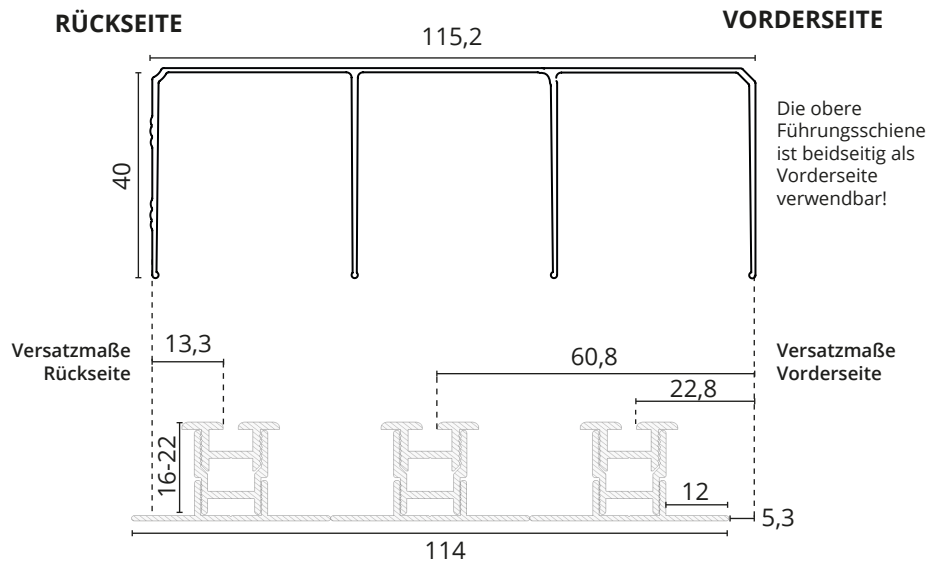

Rahmenprofiltyp Lima
3-läufige Boden-/Führungsschiene

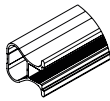

- 1 Montieren Sie zunächst die obere Führungsschiene unter die Decke. Die Schiene ist vorgebohrt und die Schrauben/Dübel liegen bei. Das Maß der oberen Laufschiene ist zugleich der tiefste Punkt der gesamten Schiebetüranlage.

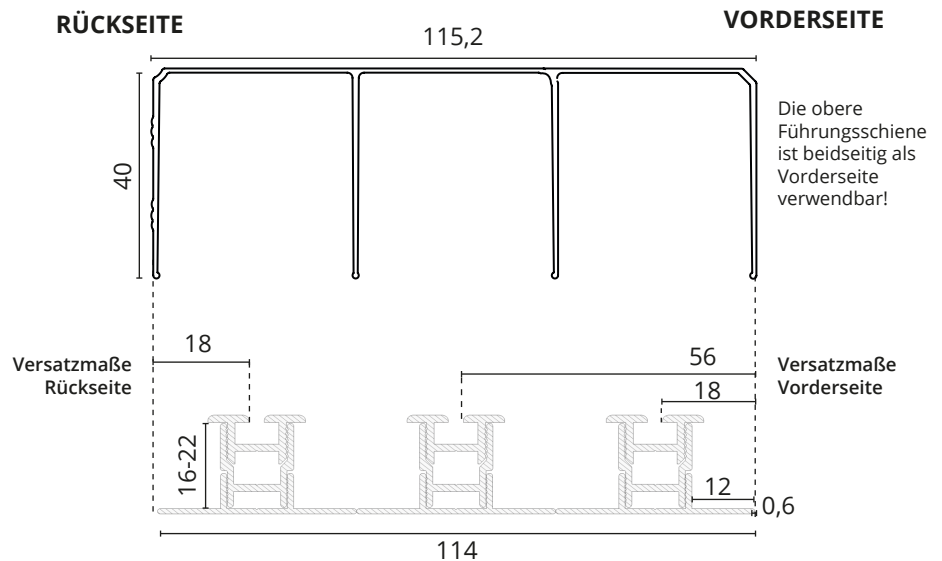

- 2 **Optional** schieben Sie die Positionsfinder an die entsprechende Stelle der Bodenschiene (hiermit legen Sie die Endposition der Tür fest). Diese können später noch justiert und per Imbus fixiert werden. Bitte die Positionsfinder vorsichtig anziehen, um ein Durchdrehen der Schraube zu vermeiden.

Wichtig!

Die Positionsfinder können nur seitlich eingeschoben werden und sind (bei der Wand zu Wand Montage) nach dem Befestigen der Bodenschiene nicht mehr zu entfernen.

Achtung bei der Verwendung eines Softcloses:

An der Position, an der der Softclose montiert wird, ist die Verwendung der Positionsfinder nicht empfehlenswert!

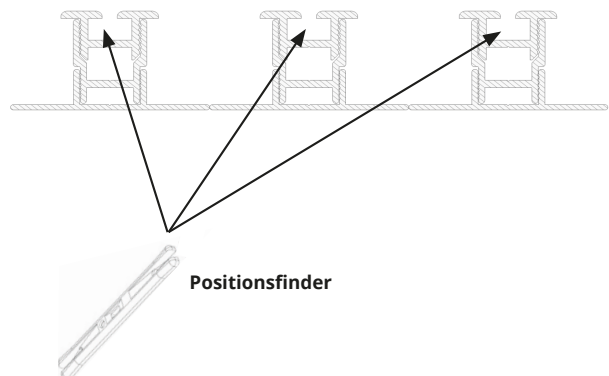

- 3 Legen Sie jetzt die Aufnahmeprofile gemäß Versatzmaße zur Deckenschiene (Punkt 1) auf den Estrich. Fixieren Sie die Profile bauseits.

Die Fußböden können anschließend entsprechend angelegt werden. Jetzt setzen Sie die Adapterprofile und die Bodenschienen von oben ein und richten Sie diese aus. Fixieren Sie auch diese Schienen bauseits.

Ob die Bodenschienen fest in die Adapterprofile greifen ist abhängig von der Fußbodenstärke (und nicht zwingend erforderlich).

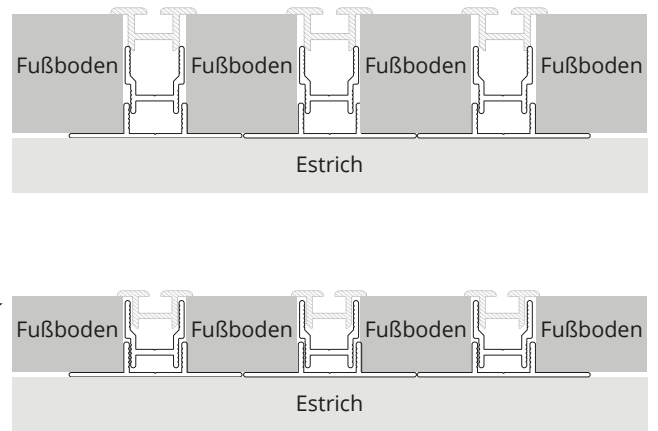

- 4 Nun führen Sie die Tür in die Führungs-/Bodenschiene ein. Heben Sie hierbei die unteren Rollen leicht an.

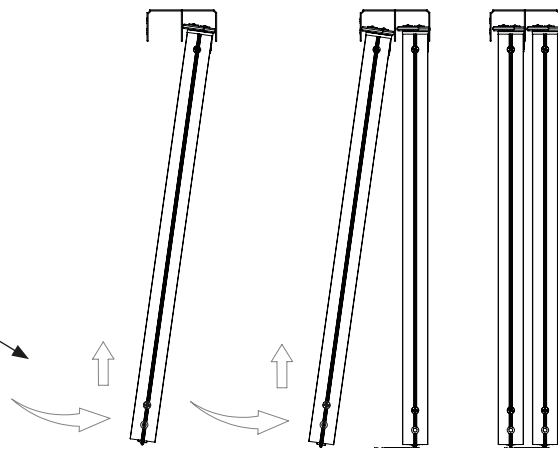

- 5 Optional können Sie nun noch die mitgelieferten Abdeckkappen auf die seitlichen Bohrlöcher der Tür kleben.

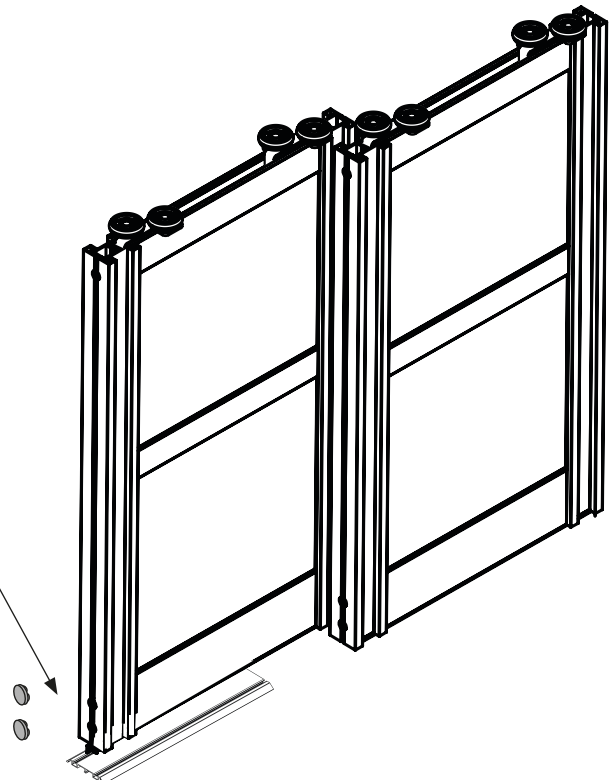

Montageanleitung Schrägtür

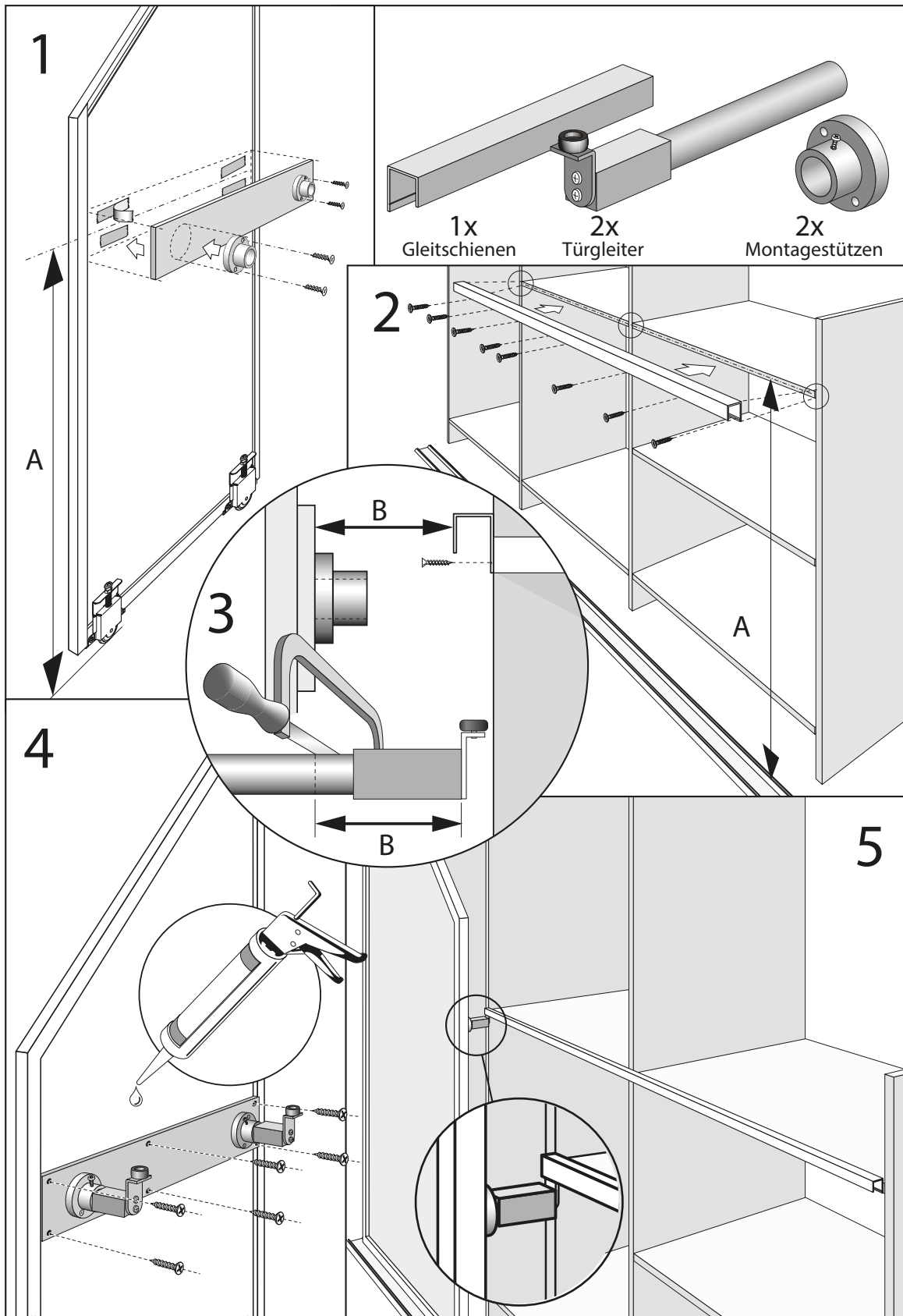

MONTAGEHINWEIS TÜRGLEITER UND SCHRÄGTÜR

Bitte die Montageanleitung vor der Montage vollständig durchlesen.

Bei Türen mit ganzer oder teilweiser Schräge können spezielle Türgleiter montiert werden. Diese Türgleiter ersetzen ganz oder teilweise die Deckenschiene der Schiebetüren.

1. Montagevorbereitung

Die Gleiter werden vorzugsweise auf eine Leiste montiert (z.B. MDF, 10 mm). Sägen Sie dafür eine MDF-Leiste von ca. 150 mm Höhe auf die Breite der Türe minus der Breite der Griffprofile (+/- 66 mm)

Möchten Sie die Gleiter auf eine Holztür montieren, können diese festgeschraubt werden. Bei der Montage auf Glas- oder Spiegeltüren bitte kleben. (s. Pkt. 4) Verwenden Sie dabei immer Spiegelkleber. Wir empfehlen, bei Spiegel- oder Glastüren die MDF-Leiste mit einem Grundlack beidseitig vorzubehandeln.

Schrauben Sie die beiden (runden) Montagestützen auf die Rückseite der Schiebetüren.

2. Befestigen der Gleiter am Interieur

Die mitgelieferte Gleitschiene hat ca. die doppelte Länge der Schiebetür. Die Gleitschiene wird gemäß Zeichnung am entsprechenden Regal-/Schrankboden befestigt. Die Schiene wird nach der Montage von beiden Türen verdeckt.

3. Türgleiter auf Maß bringen

Legen Sie den Abstand zwischen der Rückseite der Schiebetür und dem Interieur fest. Sägen Sie dann die Schräggleiter auf das gewünschte Maß. Der Abstand zwischen Schiene und Tür muss mindestens 90 mm (B) betragen.

Platzierung der Schiebetechnik an der Rückseite der Schiebetür

Bestimmen Sie jetzt anhand der bereits montierten Gleiter die exakte Höhe der beiden (runden) Montagestützen. Befestigen Sie die Platte mit den Gleitern erst mit doppelseitigem Klebeband. So kann beim Abstimmen der Türen noch die Position angepasst werden.

DIE PLATTE BITTE NOCH NICHT FINAL BEFESTIGEN!

4. Befestigen der Platte an der Rückseite der Schiebetür

Wenn Sie die Gleitschiene auf einer Holztür befestigen, kann diese mit 6 Schrauben montiert werden. Die Schrauben müssen dabei eine Länge von der Dicke der Platte +6 mm haben. Alternativ können Sie die Gleitschiene aber auch mit einem Montagekit leimen.

Bringen Sie die Gleitschiene auf Spiegel- oder Glastüren an, bitte immer Spiegelleim verwenden. Andere Leimsorten können die Spiegellage angreifen und Flecken bilden.

Montieren Sie jetzt die Montagestützen und die Schräggleiter final.

5. Platzieren der Schiebetür

Bei einer Tür mit Teilschräge wird die Tür um 15 Grad gekippt und in die Deckenschiene geschoben und dann mit den unteren Rollen in die Bodenschiene platziert. Bei einer Tür mit kompletter Schräge setzen Sie lediglich die unteren Rollen in die Bodenschiene.

Schieben Sie die Türe jetzt vorsichtig in die Gleitschiene und lassen Sie die Noppen der Gleiter vorsichtig in die Schiene gleiten. Schieben Sie die Türe anschließend in die gewünschte Position und richten Sie diese präzise aus.

WIR WÜNSCHEN IHNEN VIEL VERGNÜGEN MIT IHREN NEUEN SCHIEBETÜREN!



Montageanleitung Softclose 40 kg

BS Softclose für Maßtüren mit Aluminiumrahmen

M302

LIEFERUMFANG

Online Montagevideo



Profitieren Sie auch von unserem Montagevideo!

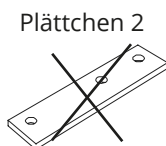
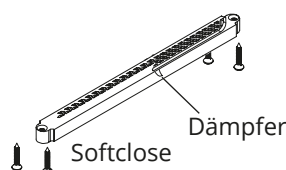
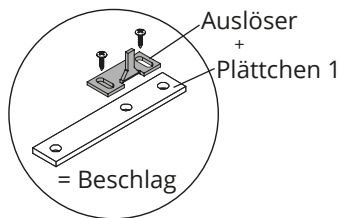

(wird für diesen Typ nicht benötigt)

1. MONTAGE BESCHLAG

1.1 Verbinden Sie das schmalere Plättchen (1) mit dem Auslöser- bitte noch nicht festschrauben.

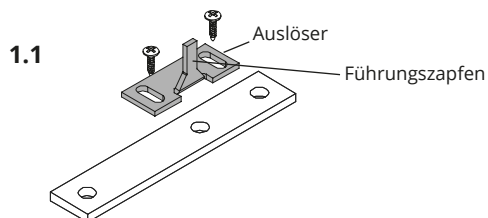

1.2 Führen Sie das Plättchen in das obere Querprofil ein. Beachten Sie einen Abstand von 14,5 cm, gemessen von der Außenkante Griffprofil bis zu der ersten Öffnung des Auslösers. Schrauben Sie nun den Beschlag fest.

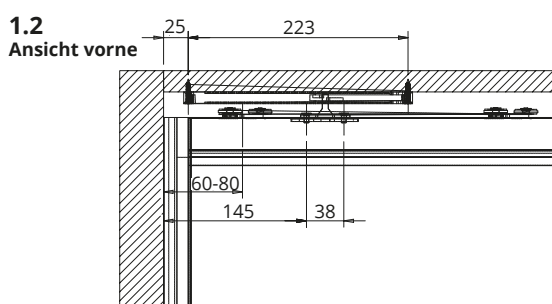

Tipp:

Verschrauben Sie das Plättchen mit dem Auslöser mit ca. 1,5 Schraubenumdrehungen. Klicken Sie das Plättchen dann in das obere Querprofil ein.

1.3 Der Führungszapfen muss nach vorne gerichtet und bündig mit dem oberen, horizontalen Querprofil sein.

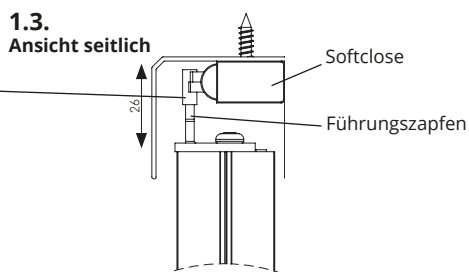

2. MONTAGE SOFTCLOSE IN DER OBEREN FÜHRUNGSSCHIENE

Einen Mindestabstand vom Softclose bis zur Endposition von 2,5 cm einhalten!
Perfekter Wandanschlag: Ende Schiene + 2,5 cm
(Je mehr Abstand sie halten, desto eher wird die Tür gestoppt.)

Nehmen Sie die Markierung in der oberen Führungsschiene bei 2,5 cm vor.

Montieren Sie nun den Softclose an der markierter Stelle im hinteren Teil der Schiene (Dämpfer nach vorne gerichtet).

Hinweis:

Sollte die Tür „schleifen“, kürzen Sie ggf. den Führungszapfen.

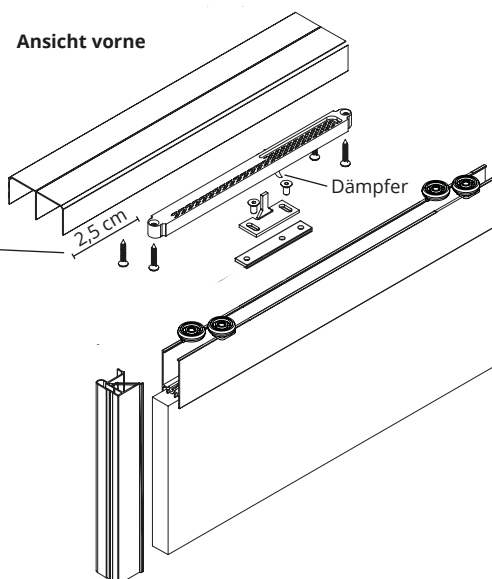

Montageanleitung Softclose 60 kg

BS Softclose für Maßtüren mit Aluminiumrahmen
Bausatz BS Komfort mit Rahmentyp A/B/C10

M301

LIEFERUMFANG

Online
Montagevideo



Profitieren Sie
auch von unserem
Montagevideo!

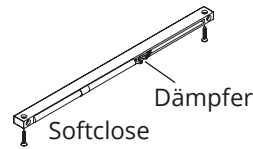
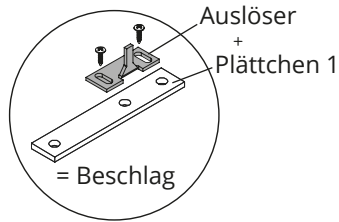

Plättchen 2

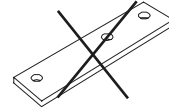

(wird für diesen Typ nicht benötigt)

1. MONTAGE BESCHLAG

1.1 Verbinden Sie das schmalere Plättchen (1) mit dem Auslöser- bitte noch nicht festschrauben.

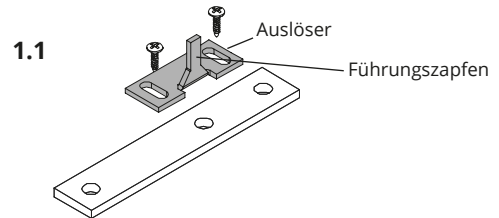

1.2 Führen Sie das Plättchen in das obere Querprofil ein. Beachten Sie einen Abstand von 30 cm, gemessen von der Außenkante Griffprofil bis zum Auslöseranfang. Schrauben Sie nun den Beschlag fest.

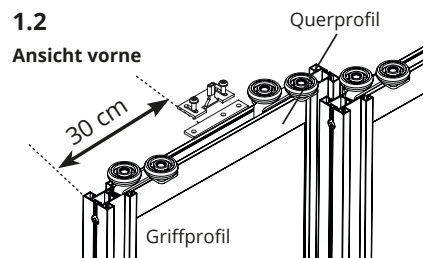

Tipp:

Verschrauben Sie das Plättchen mit dem Auslöser mit ca. 1,5 Schraubenumdrehungen. Klicken Sie das Plättchen dann in das obere Querprofil ein.

1.3 Der Führungszapfen muss nach vorne gerichtet und bündig mit dem oberen, horizontalen Querprofil sein.

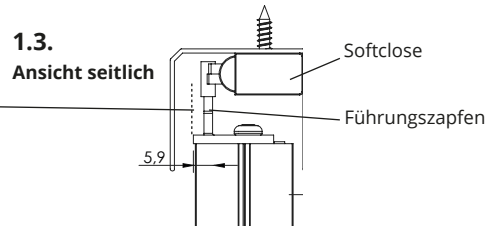

2. MONTAGE SOFTCLOSE IN DER OBEREN LAUFSCHIENE

Einen Mindestabstand vom Softclose bis zur Endposition von 8,5 cm einhalten!
Perfekter Wandanschlag: Ende Schiene + 8,5 cm
(Je mehr Abstand sie halten, desto eher wird die Tür gestoppt.)

Nehmen Sie die Markierung in der oberen Laufschiene bei 8,5 cm vor.

Montieren Sie nun den Softclose an der markierter Stelle im hinteren Teil der Schiene. (Dämpfer nach vorne gerichtet.)

Hinweis:

Sollte die Tür „schleifen“, kürzen Sie ggf. den Führungszapfen.

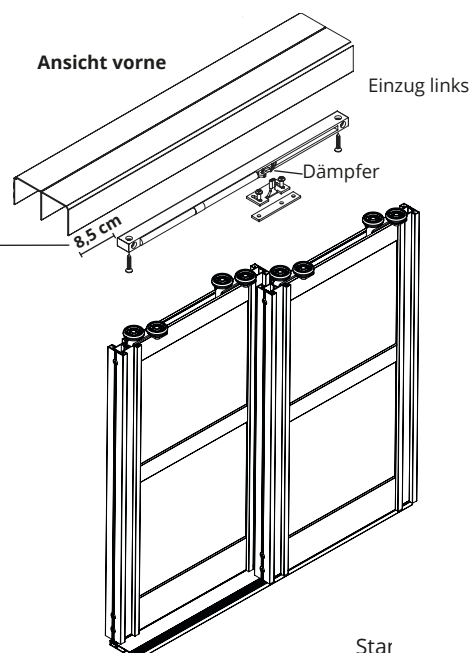

Montageanleitung Wandanschlussprofil

M310

Zubehör für Schiebetüranlagen mit Aluminiumrahmen

LIEFERUMFANG

Online Montagevideo



Profitieren Sie auch von unserem Montagevideo!

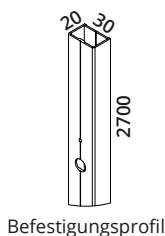

Befestigungsprofil

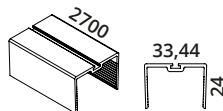

Abdeckprofil

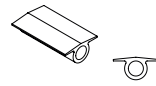

Anschlagsdichtung

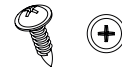

Schrauben zum Wandausgleich

Achtung: Die Montage erfolgt nach Anbringung der Schienen Ihrer Schiebetüranlage.

Hinweis (für die Verwendung von hibitaro-Bausätzen):

Für eine optimale Überlappung Ihrer Türflügel berücksichtigen Sie bitte die durch das Wandanschlussprofil verringerte Breite Ihrer Türöffnung.

MONTAGEVARIANTEN

VARIANTE 1

Auf der Sockelleiste

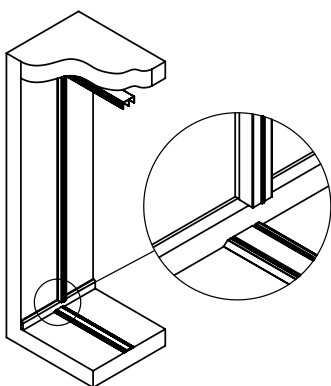

VARIANTE 2

Vor der Sockelleiste

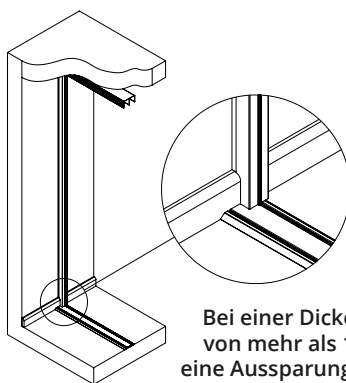

Bei einer Dicke des Sockels von mehr als 10 mm, muss eine Aussparung am Abdeckprofil vorgenommen werden.

VARIANTE 3

Ohne Sockelleiste

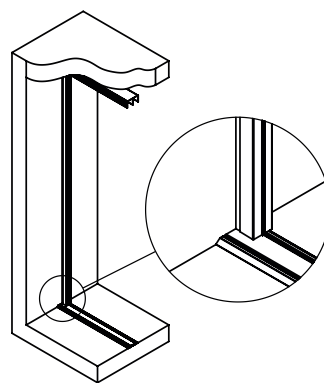

- Schneiden Sie zunächst das Befestigungs- und Abdeckprofil entsprechend Ihres Anwendungsfalls auf die passende Länge zu.

H: Höhe Oberkante Bodenschiene bis zur Decke
 H1: Länge Befestigungsprofil
 H2: Länge Abdeckprofil
 A: Höhe Sockel

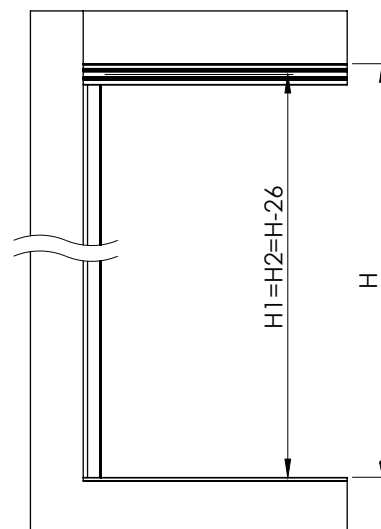
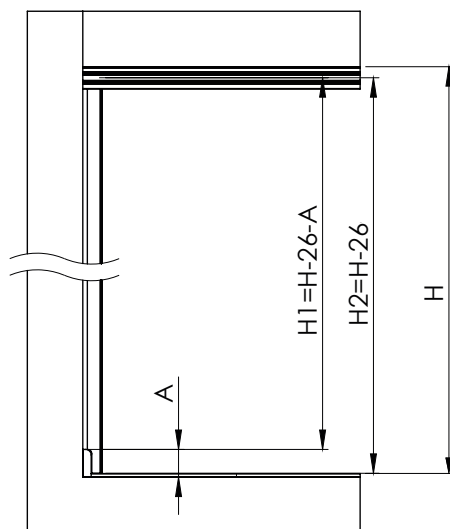
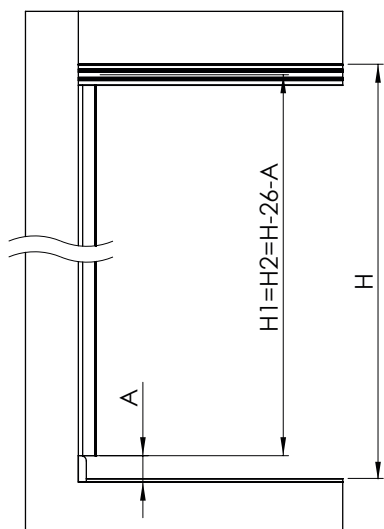

- 2 Montieren Sie nun das Befestigungsprofil an der Wand. Wählen Sie hierzu für Ihre Wand geeignete Schrauben und Dübel zur Befestigung.

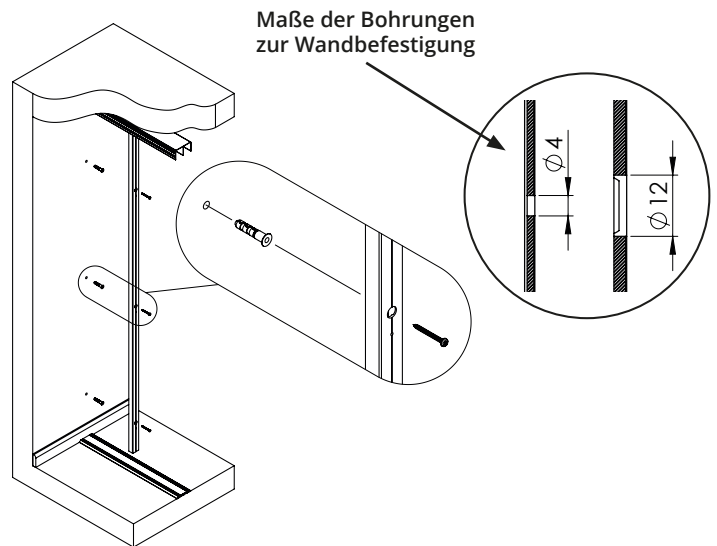

- 3 Drehen Sie jetzt die Schrauben zum Wandausgleich vollständig in die dafür vorgesehenen Bohrungen des Befestigungsprofils.

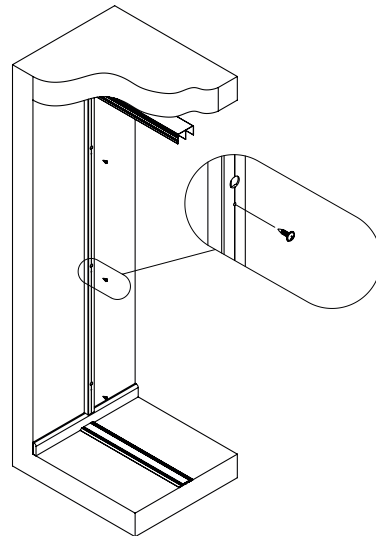

- 4 Gleichen Sie eventuelle Schräglagen Ihrer Wand durch Herausdrehen der Schrauben aus. Prüfen Sie mit einer Wasserwaage, ob alle Schrauben auf einer Senkrechten liegen.

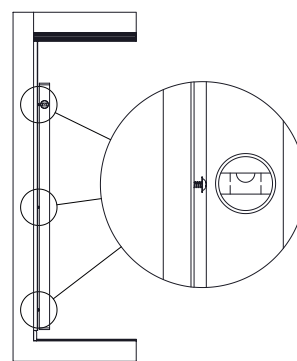

Hinweis für die Montage Variante 2:

Bei der Montage **vor** der Sockelleiste können Sie nun die Aussparung an dem Abdeckprofil vornehmen. Die Aussparung ist erforderlich, wenn die Dicke des Sockels **mehr als 10 mm** beträgt. Bei den anderen Montagevarianten ist **keine Aussparung** erforderlich.

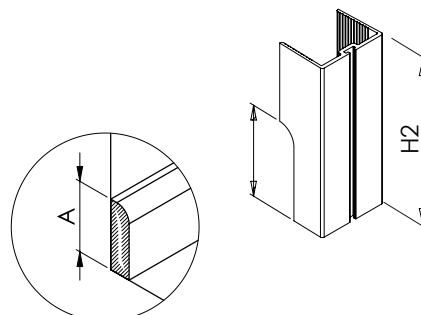

- 5 Drücken Sie die nun die Anschlagdichtung in das Abdeckprofil.

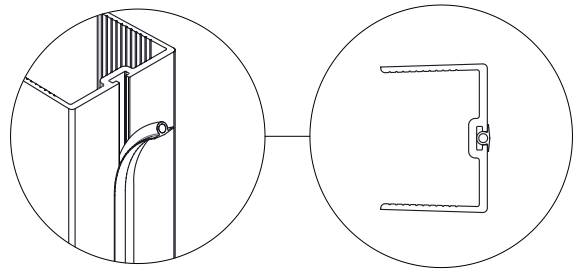

-
- 6 Abschließend drücken Sie das Abdeckprofil auf das Befestigungsprofil.

Hinweis:

Vermeiden Sie das Abdeckprofil bei der Montage mehrmals auf das Befestigungsprofil zu drücken und wieder abzunehmen, da es dabei zu Schäden an der Beschichtung des Befestigungsprofils kommen kann.

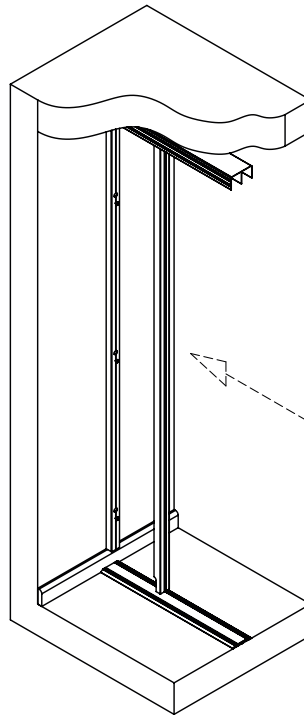



Montageanleitung Lamellen-Schiebetür

M106

Schiebetüranlage mit Lamellen, Bodensystem, mit U-Profil

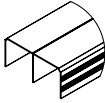
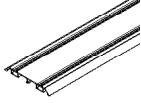
LIEFERUMFANG

| | | | | |
|--|--|--|---|---|
|  <p>Vormontierte Schiebetür auf Maß</p> |  <p>Obere Führungsschiene (beidseitig als Vorderseite verwendbar)</p> |  <p>Bodenschiene (inkl. doppelseitigem Klebeband)</p> |  <p>Positionsstopper (2 Stck. pro Tür)</p> |  <p>Dübel, Schrauben für obere Laufschiene</p> |
|--|--|--|---|---|

VARIANTEN

Variante 1

1-läufige Boden-/Führungsschiene

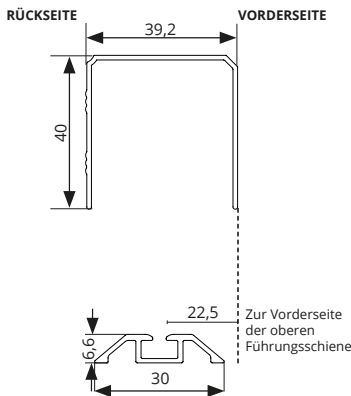

Sofern Sie die Bodenschiene **vor** Fertigstellung der Türflügel montieren wollen, können Sie sich an diesem Maß orientieren. **Wir empfehlen aber, die Schiene auszuloten wie in Schritt 2 beschrieben.**

Variante 2

2-läufige Boden-/Führungsschiene

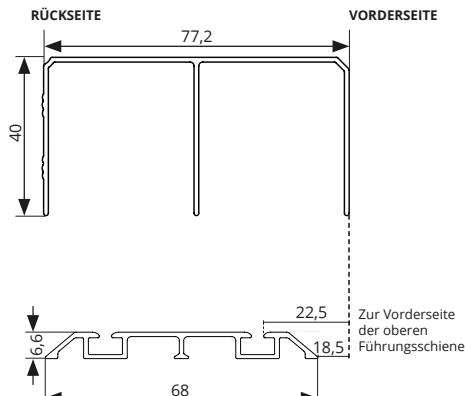

Sofern Sie die Bodenschiene **vor** Fertigstellung der Türflügel montieren wollen, können Sie sich an diesem Maß orientieren. **Wir empfehlen aber, die Schiene auszuloten wie in Schritt 2 beschrieben.**

Variante 3

3-läufige Boden-/Führungsschiene

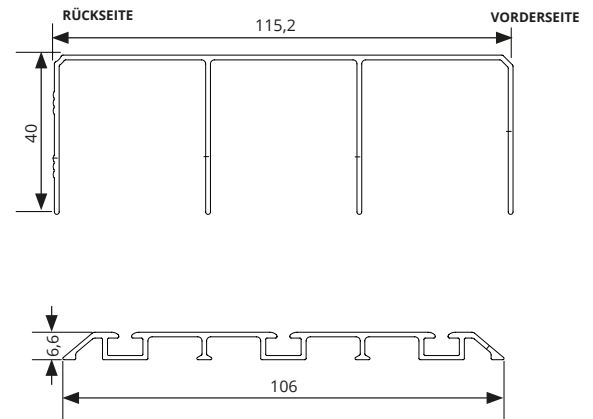

Sofern Sie die Bodenschiene **vor** Fertigstellung der Türflügel montieren wollen, können Sie sich an diesem Maß orientieren. **Wir empfehlen aber, die Schiene auszuloten wie in Schritt 2 beschrieben.**

MONTAGE

- Schrauben Sie zunächst die vorgebohrte obere Führungsschiene unter die Decke. Bei einer Montage vor Möbeln empfehlen wir einen Abstand von 2 cm, gemessen von der hinteren Kante der Schiene bis zu den Möbeln.

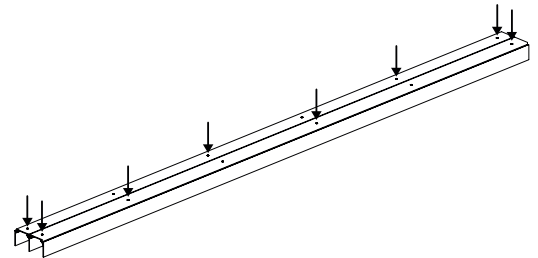

- Legen Sie nun die Bodenschiene auf (**bitte noch nicht kleben**). Setzen Sie die Tür in die Führungs- und Bodenschiene ein. Heben Sie dazu die unteren Rollen leicht an. Jetzt kann ausgelotet und an entsprechender Stelle markiert werden. Anschließend muss die Tür zunächst wieder ausgehängt werden.

Falls gewünscht, schieben Sie die Positionstopper an die entsprechende Stelle der Bodenschiene (hiermit legen Sie die Endposition der Tür fest). Diese können später noch justiert und per Imbus fixiert werden. Jetzt kann die Bodenschiene an der zuvor markierten Stelle geklebt werden. (Doppelseitiges Klebeband auf Bodenschiene vorhanden).

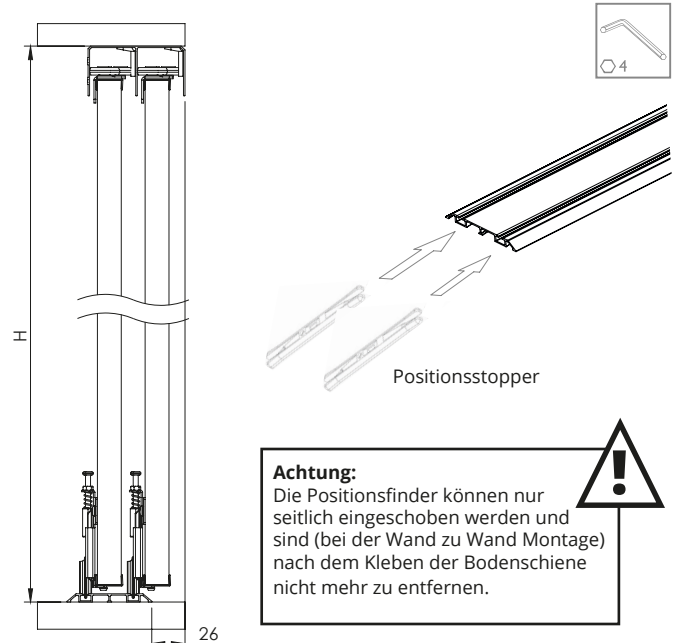

Achtung: Die Positionsfinder können nur seitlich eingeschoben werden und sind (bei der Wand zu Wand Montage) nach dem Kleben der Bodenschiene nicht mehr zu entfernen.

BEI DER VERWENDUNG EINES SOFTCLOSES: An der Position, an der der Softclose montiert wird, ist die Verwendung der Positionsstopper nicht empfehlenswert!

- 3 Nun hängen Sie die Tür wieder in die Führungs-/Bodenschiene ein. Heben Sie hierbei erneut die unteren Rollen leicht an.

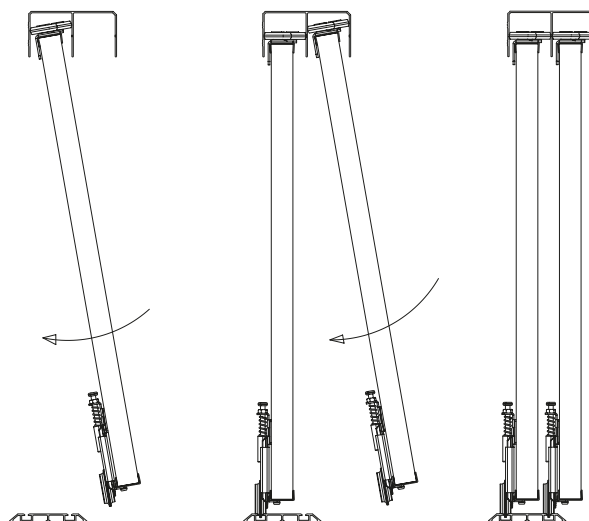

- 4 Durch das Verstellen der Schrauben können Sie noch einen Höhenausgleich erzielen.

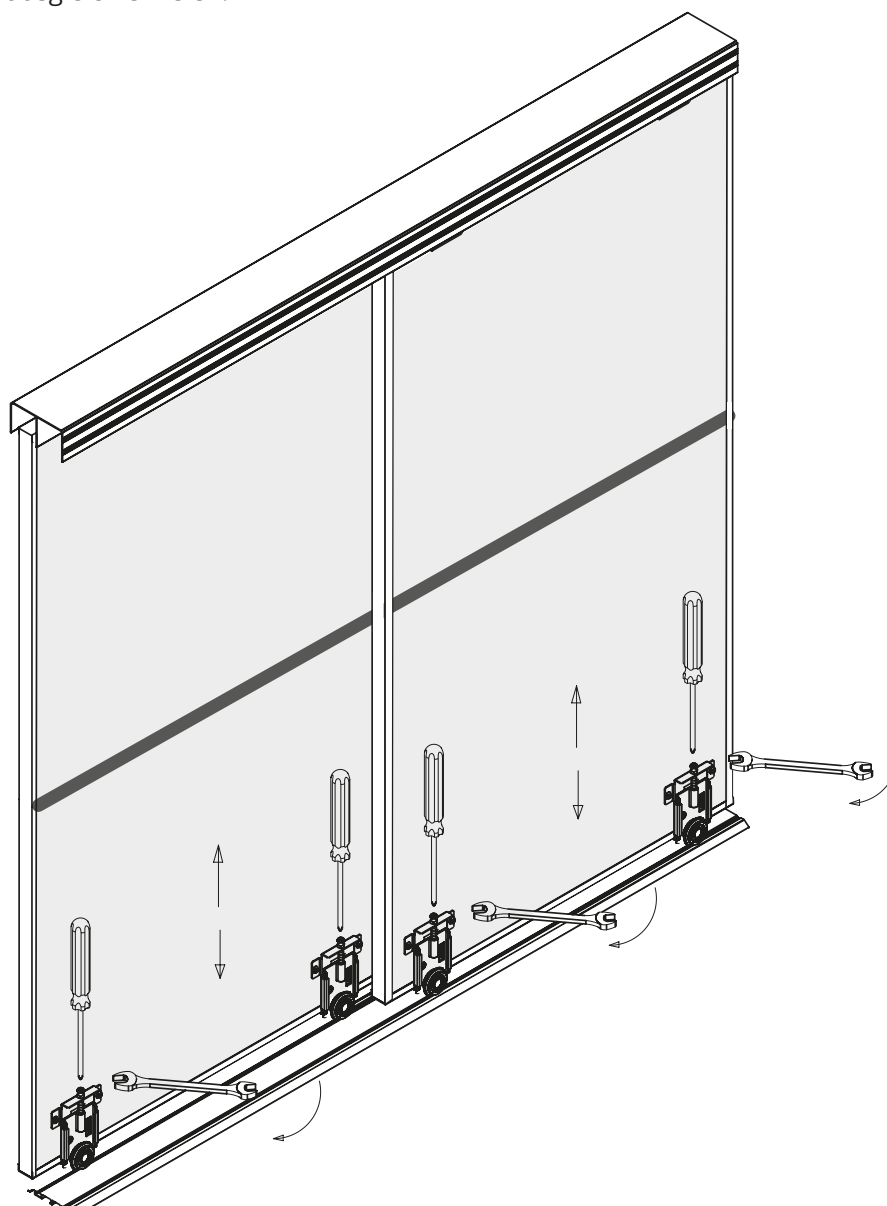
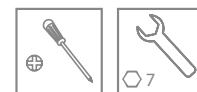

Montageanleitung Softclose 40 kg

M312

BS Softclose für Lamellen-Schiebetür mit U-Profil

LIEFERUMFANG

Auslöser

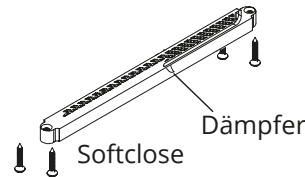
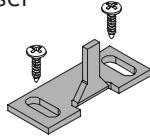

Plättchen 1

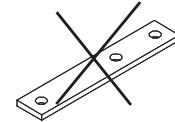

Plättchen 2

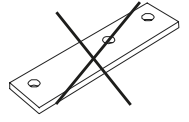

(werden für diesen Typ nicht benötigt)

1. MONTAGE AUSLÖSER

Legen Sie den Auslöser auf die vorgebohrte Oberseite der Schiebetür und schrauben Sie ihn fest. Der Führungszapfen muss dabei nach vorne gerichtet sein (Optimal steht der Auslöser ca. 2 mm zur Rückseite raus).

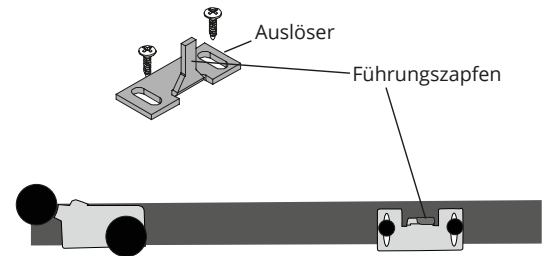

Ansicht vorne

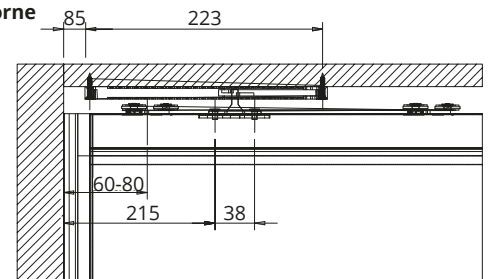

Ansicht seitlich

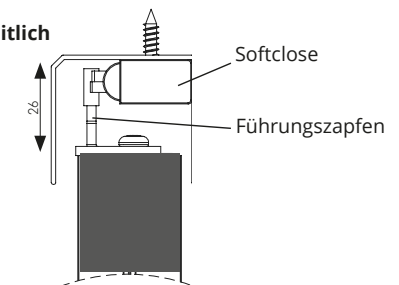

2. MONTAGE SOFTCLOSE IN DER OBEREN FÜHRUNGSSCHIENE

Halten Sie einen Mindestabstand vom Softclose bis zur Endposition von 85 mm ein. Der perfekte Wandanschlag errechnet sich wie folgt: Ende Schiene + 85 mm
Halten Sie dort den Softclose an und nehmen Sie eine Markierung am Anfang des Softcloses vor (Die erste Bohrung würde somit bei 90 mm erfolgen).

Montieren Sie nun den Softclose im hinteren Teil der Schiene (Dämpfer nach vorne gerichtet).

Hinweise:

- Sollte die Tür „schleifen“, kürzen Sie ggf. den Führungszapfen.
- Wenn Sie ihre Fußleiste nicht ausklinken können, wird der Abstand der Fußleiste auf die 85 mm addiert.

Ansicht vorne

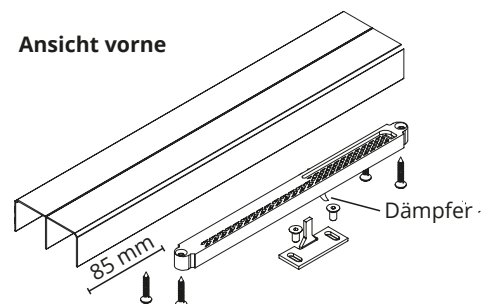

Montageanleitung Schiebetür mit Rahmen

M101

Schiebetüranlage Montage vor der Wand, Hängesystem, ohne Distanzprofil

LIEFERUMFANG

Online Montagevideo



Profitieren Sie auch von unserem Montagevideo!

| | | | | | |
|-------------------------------------|---|---|---|---------------------------------|--|
| Vormontierte Schiebetür auf Maß | Obere Laufschiene | Gummidichtung für obere Laufschiene | Abdeckblende für Laufschiene | Bürste für Abdeckblende | Abdeckkappen seitlich links und rechts |
| Laufwagen | Untere Rollen (Wandhalterung ggf. nicht benötigt) | Positionsstopper | Dübel und Schrauben für obere Laufschiene | Abdeckkappen für Bohrlöcher | |

MONTAGE

1 Markierung der oberen Laufschiene:

Die Oberkante der Schiene errechnet sich wie folgt:

Oberkante Schiene = Lichte Öffnungshöhe + 90 mm

Achtung:

Falls Sie eine andere Höhe angegeben haben, berechnet sich die **Oberkante Schiene = Türhöhe + 70 mm**

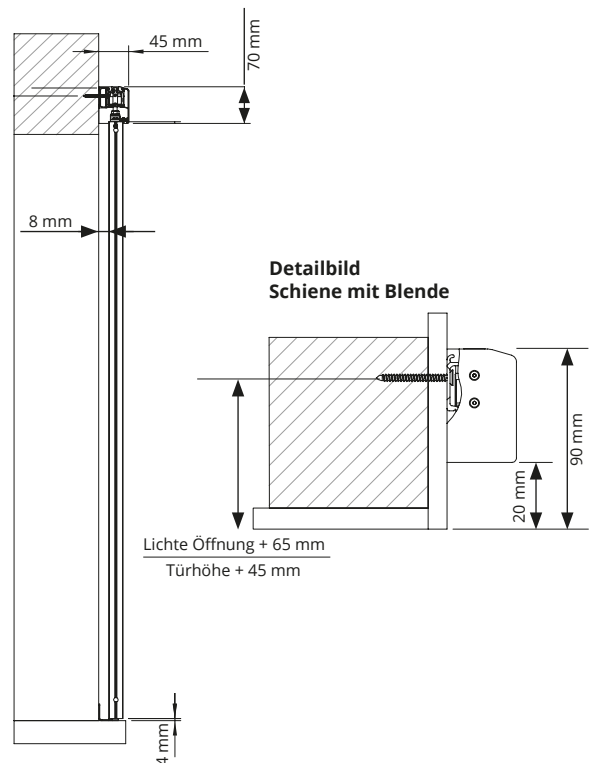

2 Setzen Sie die Gummidichtung in die obere Laufschiene ein.

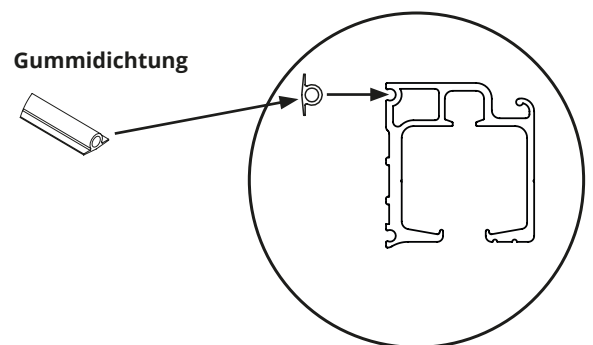

- 3 Montieren Sie nun die seitlichen Abdeckkappen vor.

Abdeckkappe

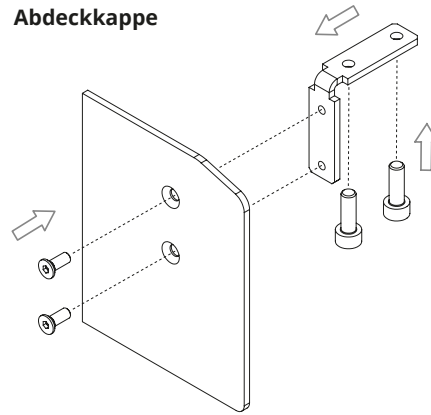

- 4 Jetzt können die oberen Laufwagen und die Positionstopper in die obere Laufschiene geschoben werden.

Laufwagen

Positionstopper

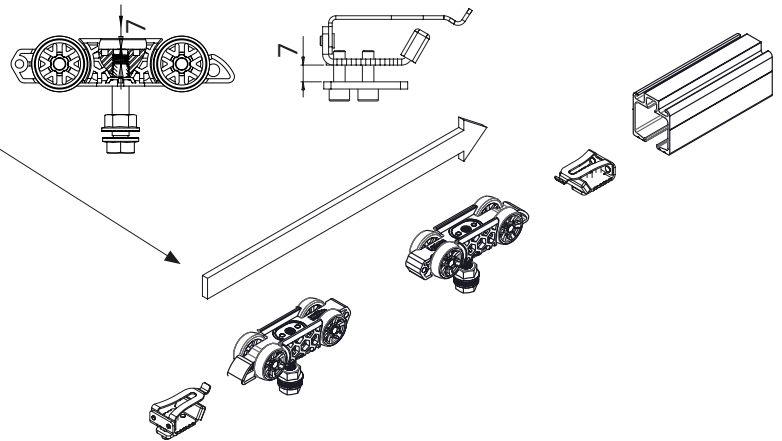

- 5 Nun können Sie die vormontierte Laufschiene an der zuvor markierten Stelle mit den mitgelieferten Schrauben und Dübeln an die Wand anbringen. Befestigen Sie anschließend noch die seitlichen Abdeckkappen.

Hinweis:

Die Laufschiene wird standardmäßig immer doppelt so lang wie die Tür gefertigt. Bitte beachten Sie bei der Montage die Überlappung der Tür.

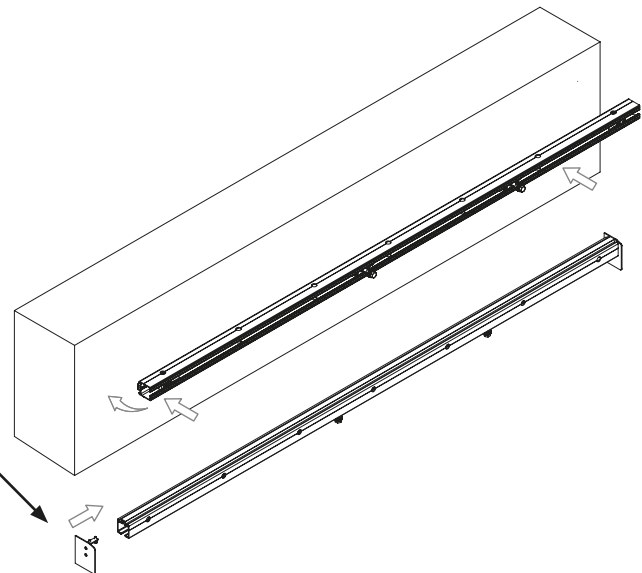

- 6 Montieren Sie jetzt die untere Führungsrolle auf den Fußboden. Die Rolle wird im unteren Querprofil der Tür geführt.

Montagevariante 1
Schieberichtung Wand links

Montagevariante 2
Schieberichtung Wand rechts

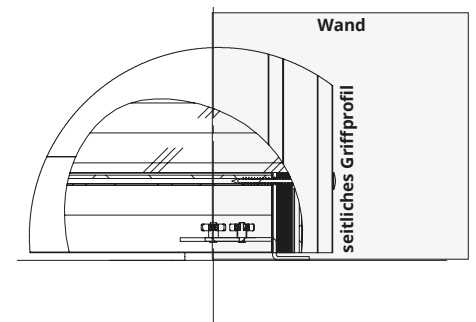
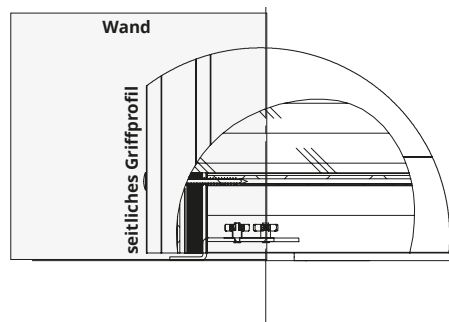

- 7 Nun können Sie die Aufnahmebeschläge der Tür in die oberen Rollen einhängen.

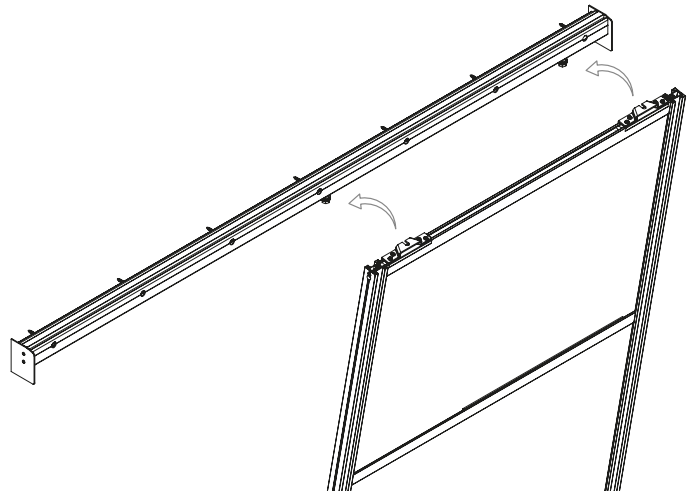

- 8 Schrauben Sie die Rollen fest.

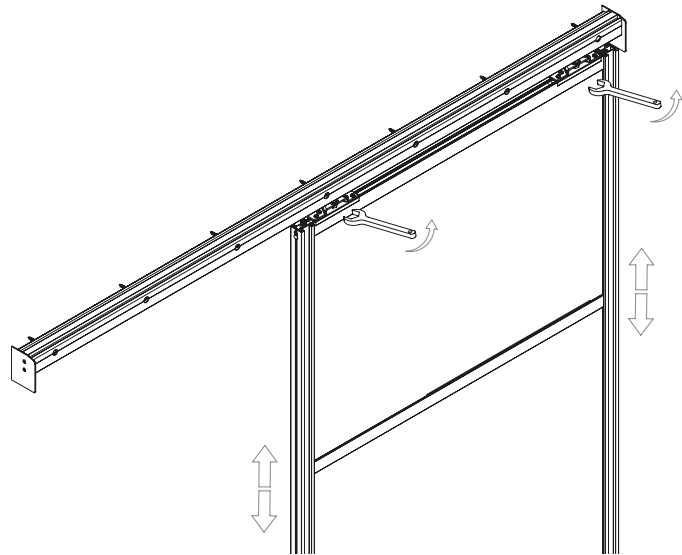

- 9 Jetzt können Sie die Blende in die Laufschiene clipsen. Die mitgelieferte Bürste kann optional eingezogen werden.

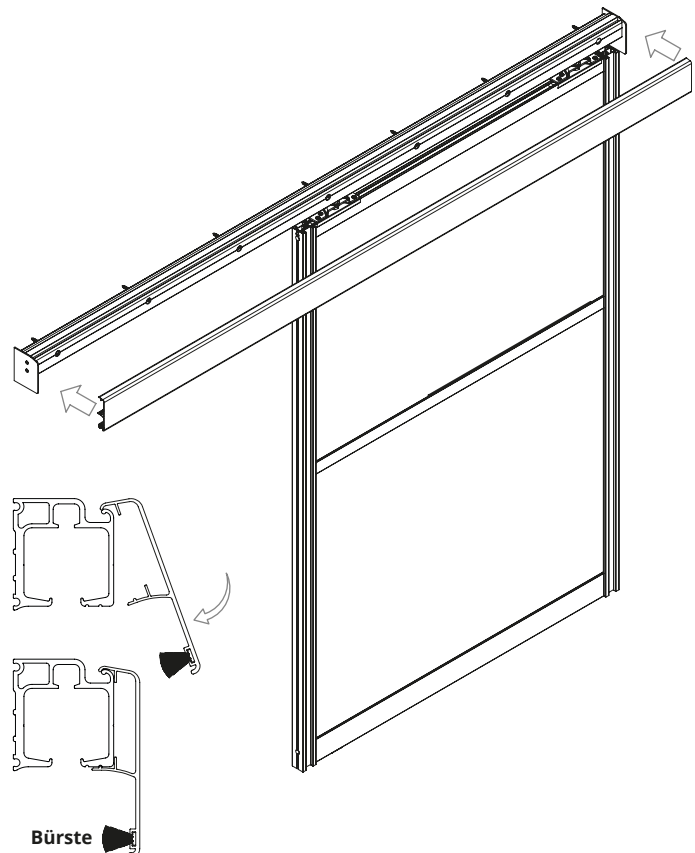

- 10 Wenn gewünscht können Sie nun noch die mitgelieferten Abdeckkappen auf die seitlichen Bohrlöcher der Tür kleben.

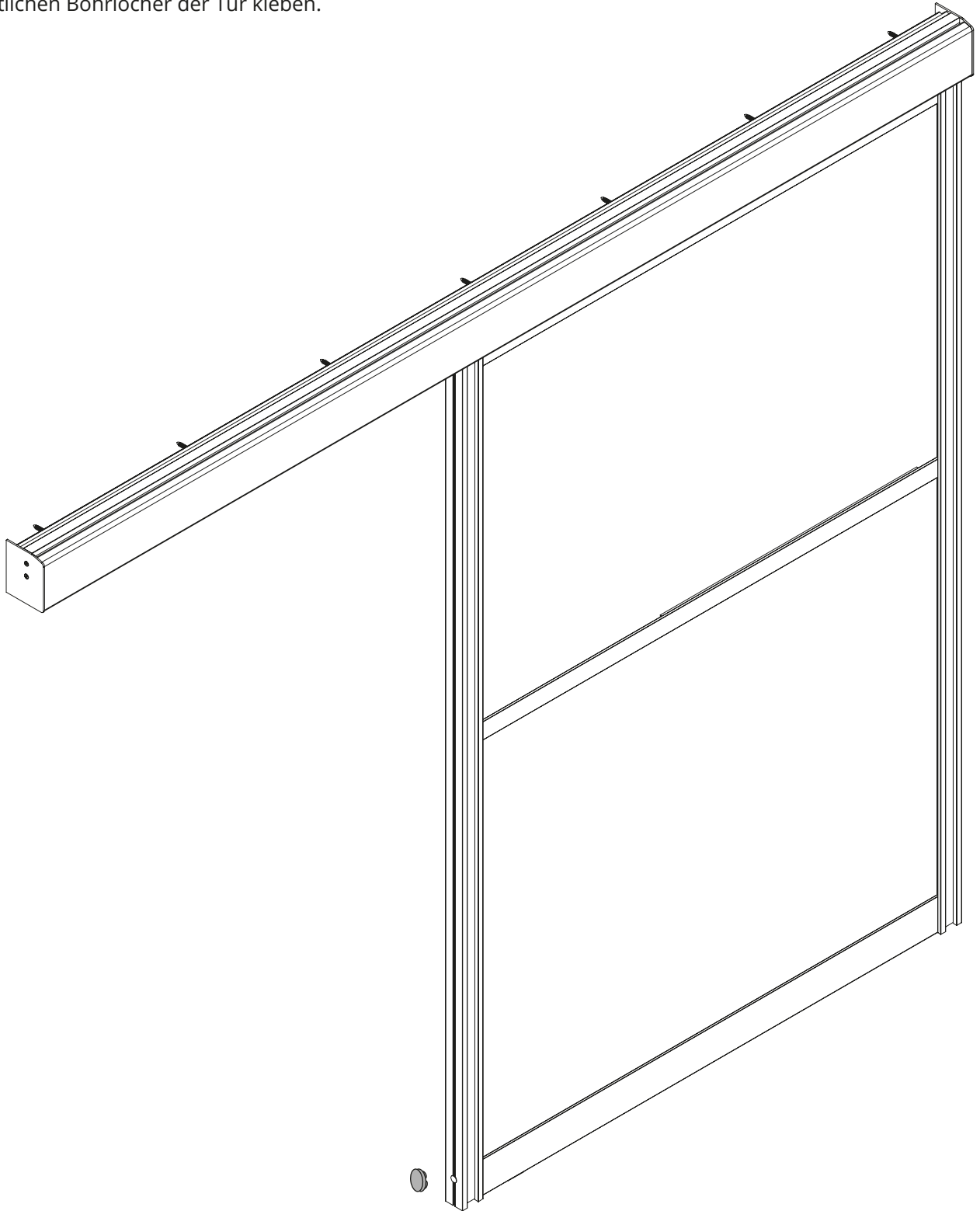

Montageanleitung Schiebetür mit Rahmen

M102

Schiebetüranlage Montage vor der Wand, Hängesystem, mit Distanzprofil

| | | | | | | | | |
|--|---|---|---|--|---|---|---|---|
| LIEFERUMFANG Online Montagevideo  Profitieren Sie auch von unserem Montagevideo! |  |  |  |  |  |  |  |  |
| |  |  |  |  | | | | |

MONTAGE

1 Markierung der oberen Laufschiene:

Die Oberkante der Schiene errechnet sich wie folgt:

$$\text{Oberkante Schiene} = \text{Lichte Öffnungshöhe} + 90 \text{ mm}$$

Achtung:

Falls Sie eine andere Höhe angegeben haben, berechnet sich die **Oberkante Schiene = Türhöhe + 70 mm**

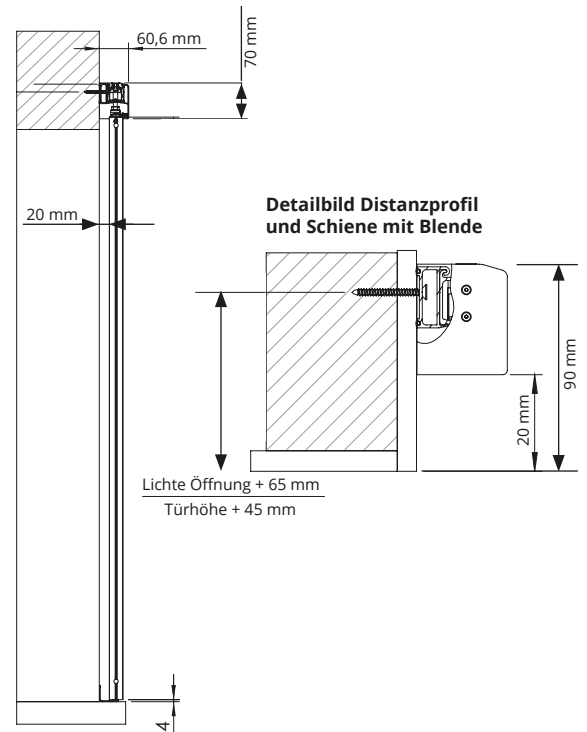

- 2 Bringen Sie das Wanddistanzprofil an der zuvor markierten Stelle mit den mitgelieferten Schrauben und Dübeln an die Wand an. Optional kann zuvor die Gummidichtung eingesetzt werden.

Hinweis:

Das Wanddistanzprofil und die Laufschiene werden standardmäßig immer doppelt so lang wie die Tür gefertigt. Bitte beachten Sie bei der Montage die Überlappung der Tür.

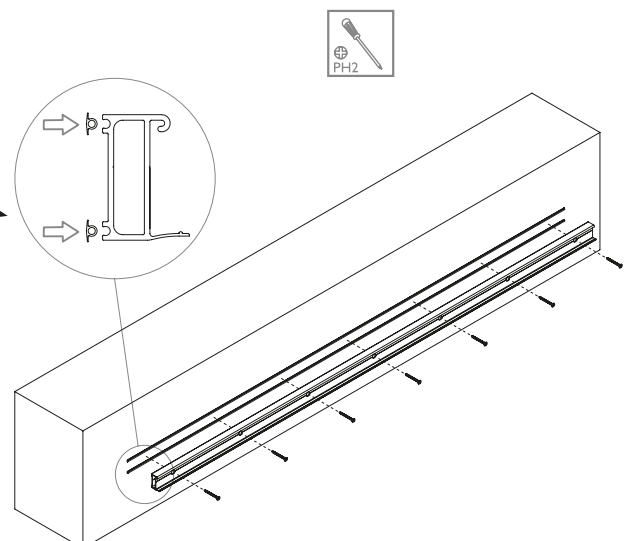

- 3 Anschließend werden die seitlichen Abdeckkappen vormontiert.

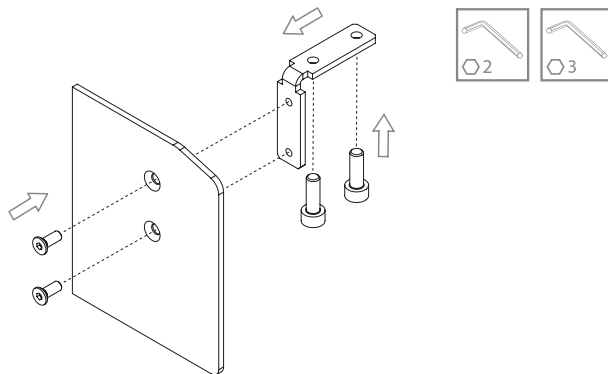

- 4 Jetzt können die oberen Laufwagen und die Positionstopper in die obere Laufschiene geschoben werden.

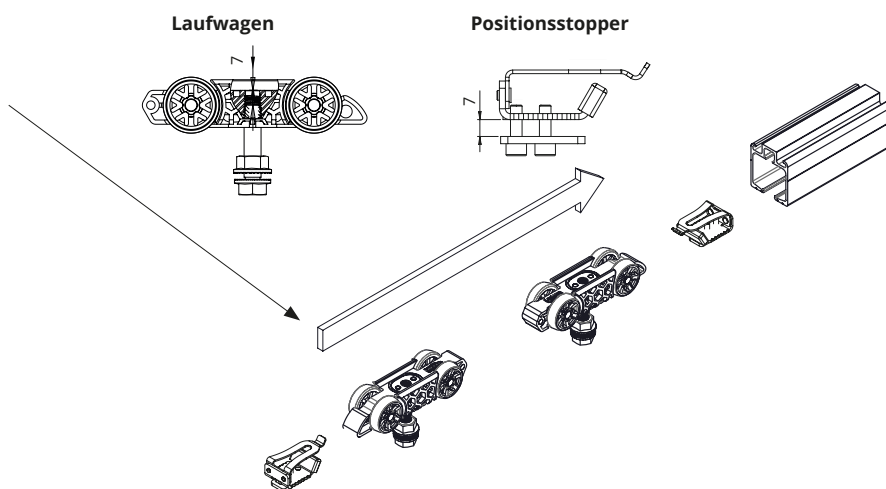

- 5 Befestigen Sie nun die vormontierte Laufschiene durch einclipsen in das Wanddistanzprofil.

Anschließend können die seitlichen, vormontierten Abdeckkappen eingesetzt werden.

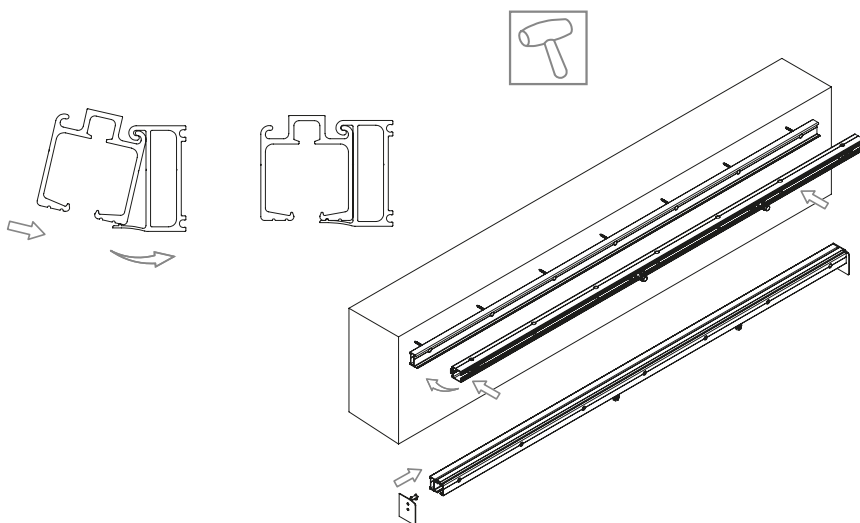

- 6 Montieren Sie jetzt die untere Führungsrolle auf den Fußboden. Die Rolle wird im unteren Querprofil der Tür geführt.

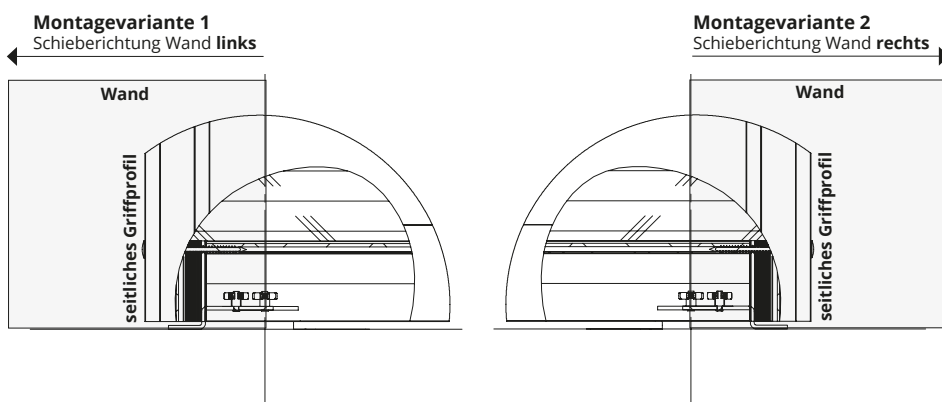

- 7 Nun können Sie die Aufnahmebeschläge der Tür in die oberen Rollen einhängen.

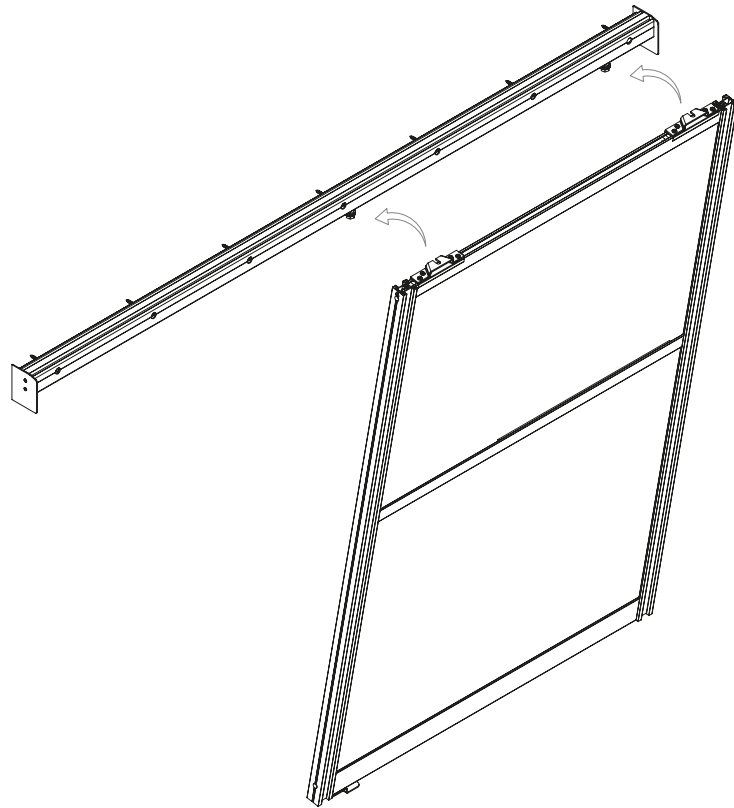

- 8 Schrauben Sie die Rollen fest.

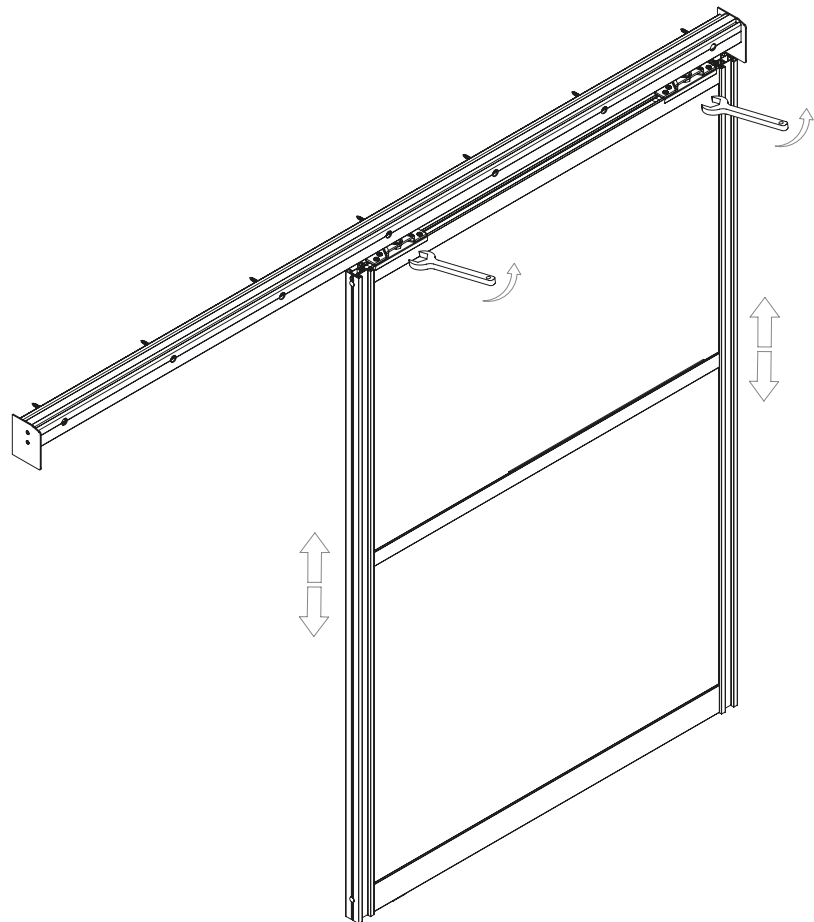

- 9 Jetzt können Sie die Blende in die Laufschiene clipsen. Die mitgelieferte Bürste kann optional eingezogen werden.

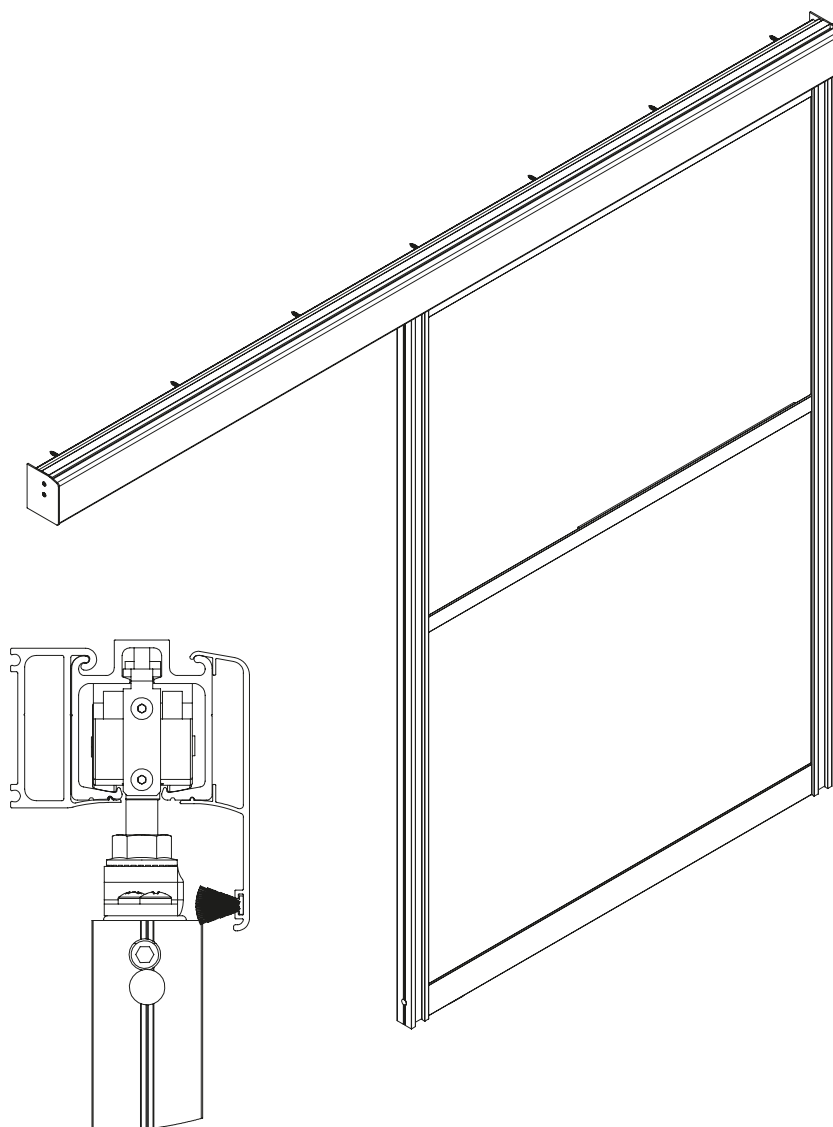
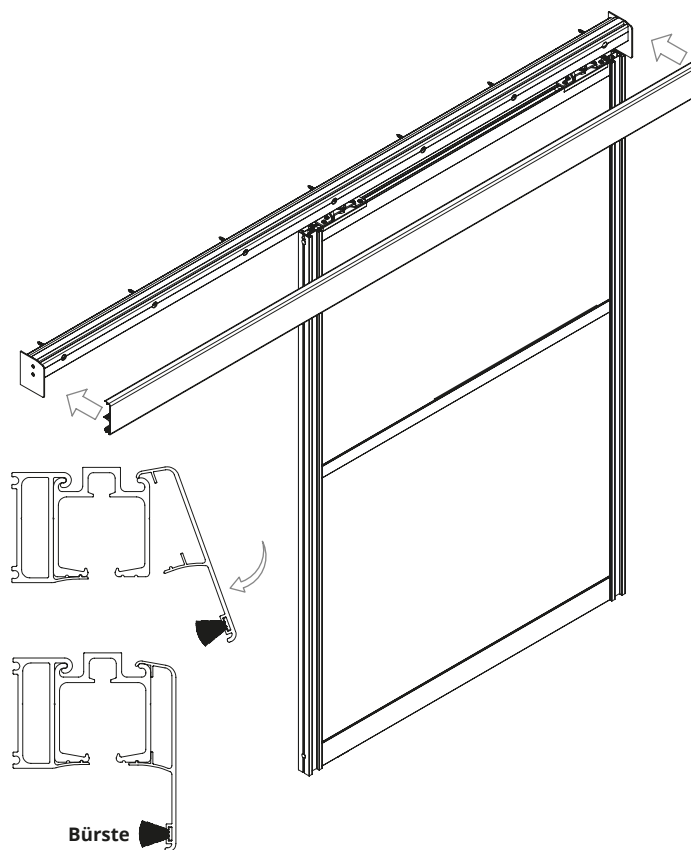

Montageanleitung Schiebetür mit Rahmen

M103

Schiebetüranlage Montage unter der Decke, Hängesystem

| | | | | | | | |
|--|--|---|---|--|--|--|--|
| LIEFERUMFANG Online Montagevideo  Profitieren Sie auch von unserem Montagevideo! |  Vormontierte Schiebetür auf Maß |  Obere Laufschiene |  Abdeckblende für Laufschiene |  Abdeckkappen seitlich links und rechts |  Bürste für Abdeckblende |  Laufwagen |  Untere Rollen (Wandhalterung ggf. nicht benötigt) |
| |  Positionsstopper |  Dübel, Schrauben für obere Laufschiene |  Abdeckkappen für Bohrlöcher | | | | |

MONTAGE

1 Markierung der oberen Laufschiene

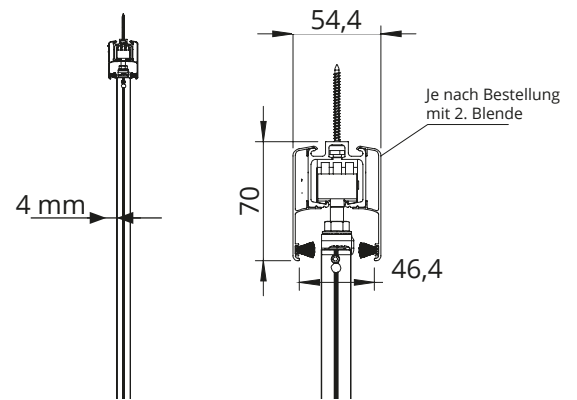

2 Jetzt können die oberen Rollen und die Positionsstopper in die obere Laufschiene geschoben werden.

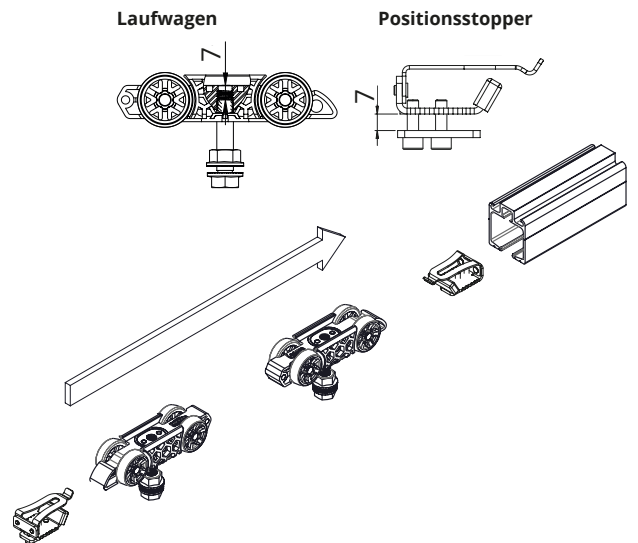

3 Anschließend werden die seitlichen Abdeckkappen vormontiert.

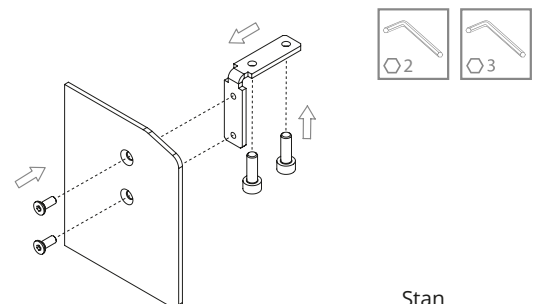

- 4 Jetzt können Sie die vormontierte Laufschiene an der zuvor markierten Stelle mit den mitgelieferten Schrauben und Dübeln unter die Decke montieren.



Anschließend können die seitlichen, vormontierten Abdeckblenden eingesetzt werden.

Hinweis:

Die Laufschiene wird standardmäßig immer doppelt so lang wie die Tür gefertigt. Bitte beachten Sie bei der Montage die Überlappung der Tür.

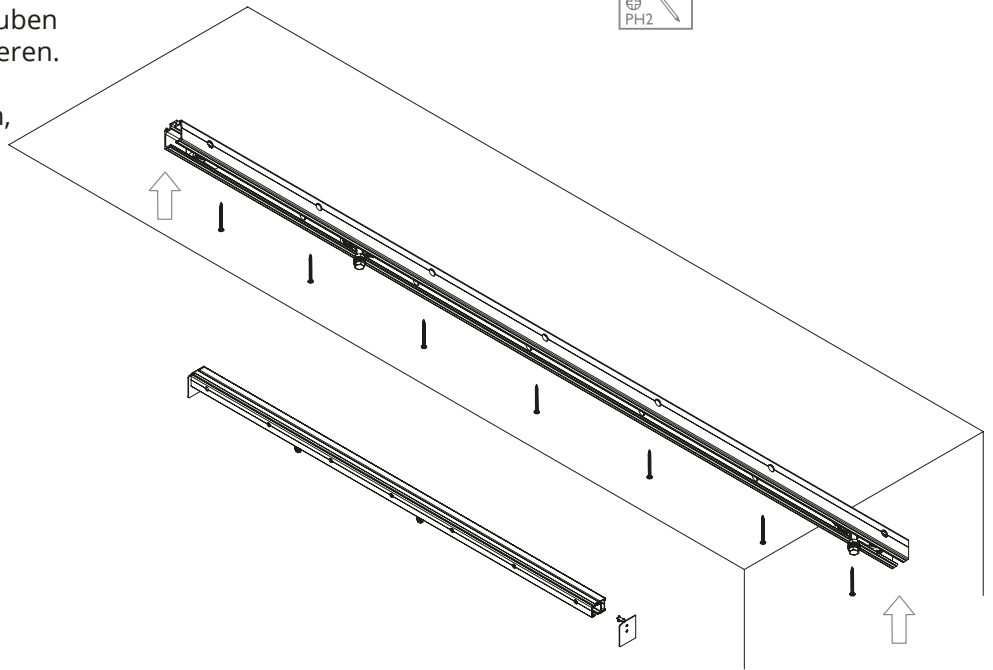

- 5 Montieren Sie jetzt die untere Führungsrolle auf den Fußboden. Die Rolle wird im unteren Querprofil der Tür geführt.

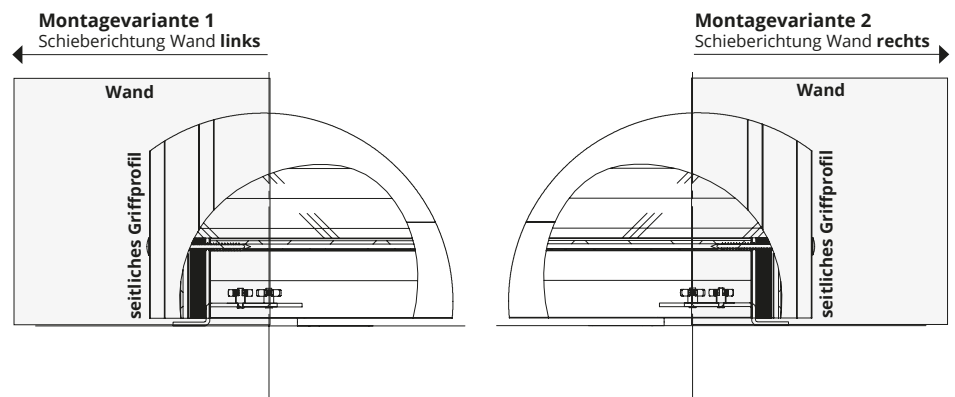

- 6 Nun können Sie die Aufnahmebeschläge der Tür in die oberen Rollen einhängen.

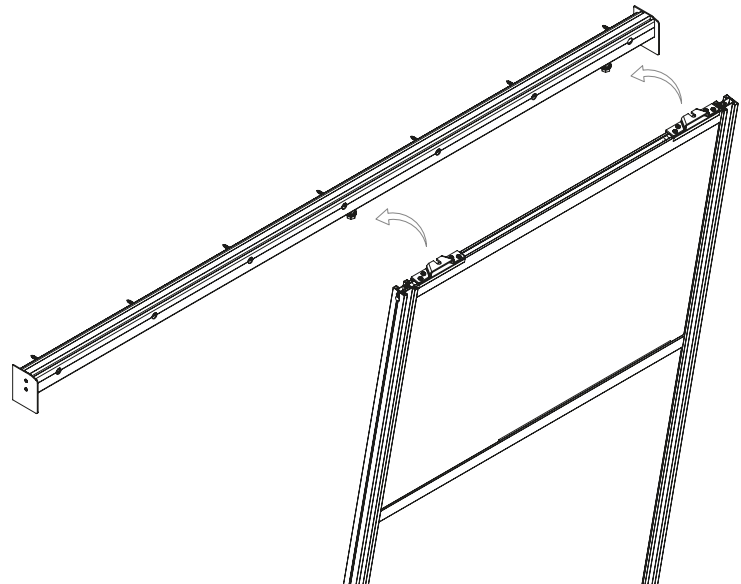

7 Schrauben Sie die Rollen fest.

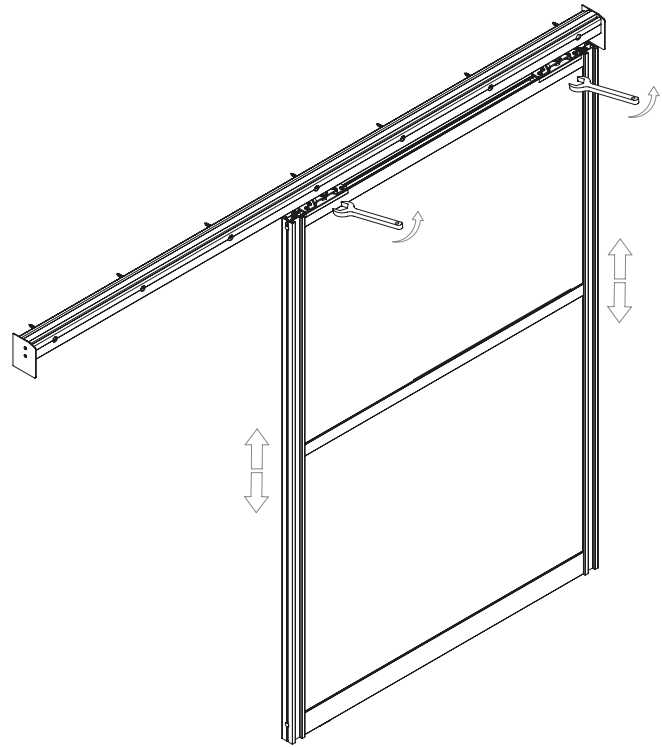

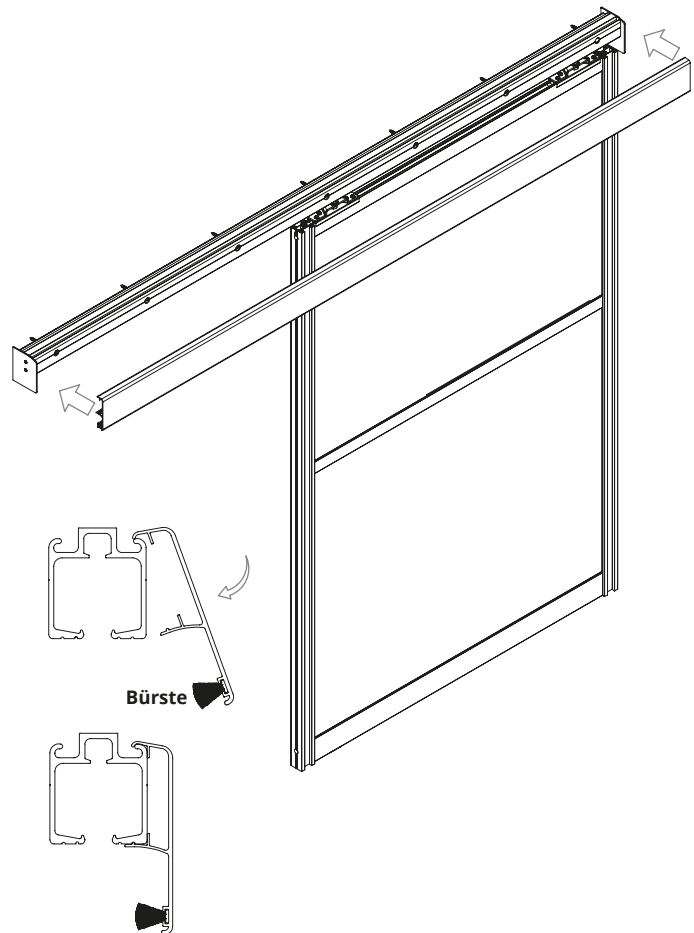

8 Jetzt können Sie die Blende in die Laufschiene clippen. Die mitgelieferte Bürste kann optional eingezogen werden.



Montageanleitung Softclose

M304

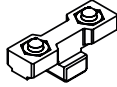
Softclose für HS Komfort

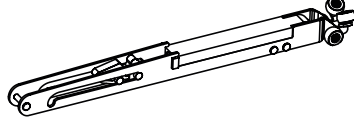
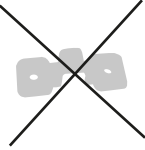
| LIEFERUMFANG | Auslöser | Stopper | Softclose | |
|--|---|---|--|--|
| Online Montagevideo  Profitieren Sie auch von unserem Montagevideo! |  |  |  |  wird für diese Montage nicht benötigt |

MONTAGE SOFTCLOSE

Hinweis:

Der Softclose muss vor dem Einsetzen gespannt werden.

Montieren Sie den Softclose gemäß Abbildung an den Laufwagen.

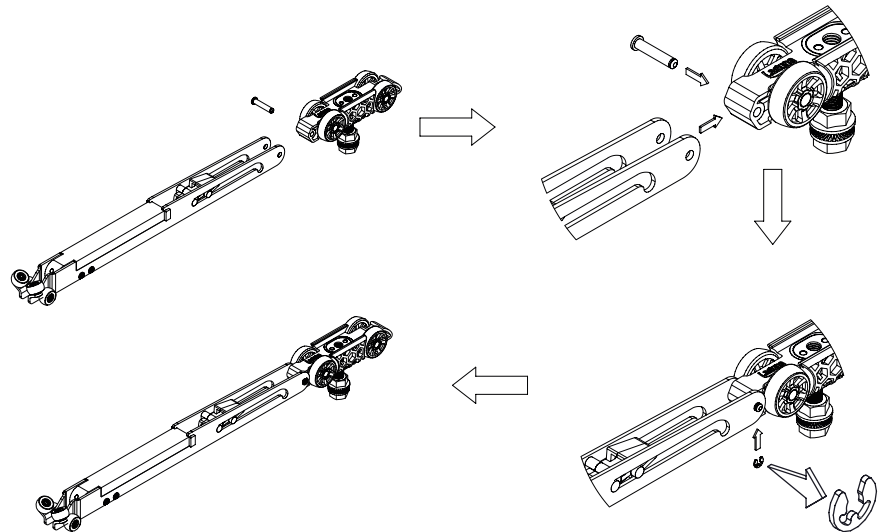

MONTAGE SOFTCLOSE IN DER OBEREN LAUFSCHIENE

Montieren Sie nun den Auslöser gemäß Abbildung in der oberen Laufschiene.

Achtung:

Verwenden Sie bei der Benutzung des Softclose immer den dort beiliegenden Stopper.

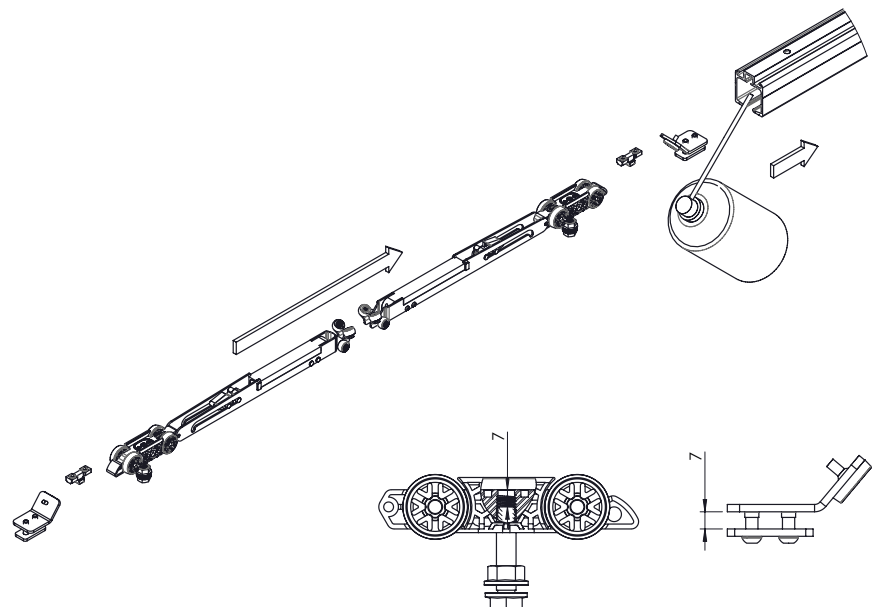
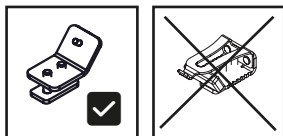
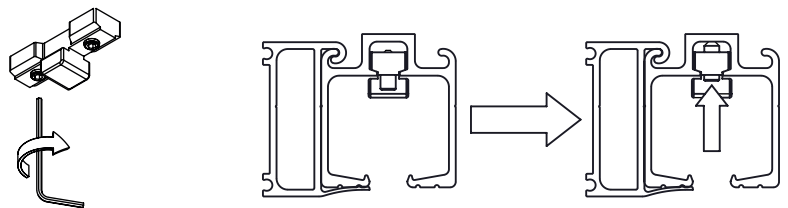

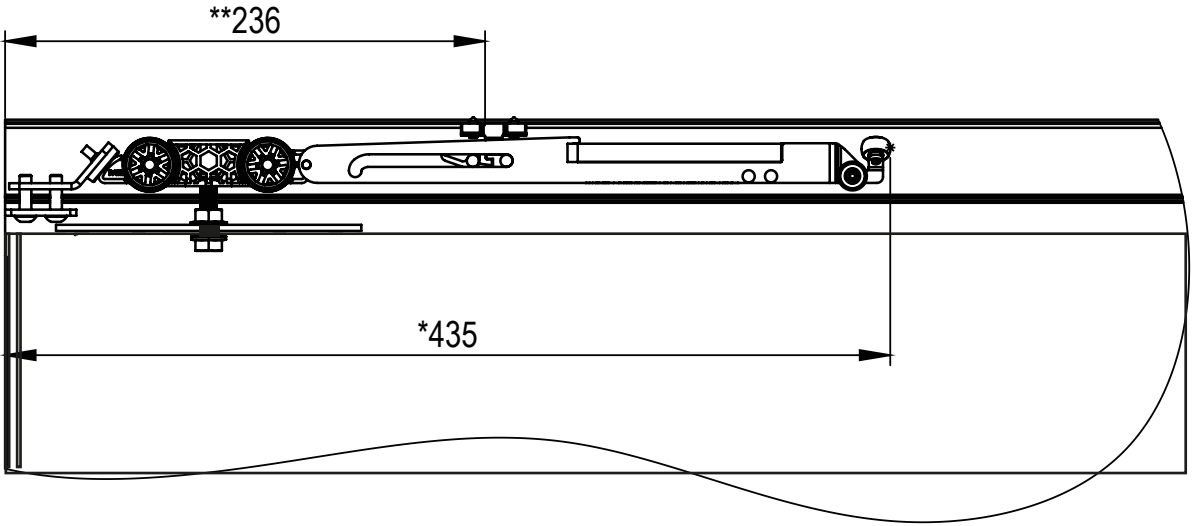

Montageanleitung Softclose

Softclose Wandmontage

Online Montagevideo

Profitieren Sie auch von unserem Montagevideo!

M305

